



- 10
- 11
- 12
- 13
- 14
- 15

domiLINE

domiLINE - das Einstell-Schlittensystem

domiLINE - the adjustment slide-system



Vielfalt ohne Ende

Dieses Einstell-Schlittensystem wird jeder individuellen Anforderung gerecht. Jede Achs-Konfiguration ist denkbar. Ob X-Y, X-Z, X-Y-Z oder X-Y-Y-Y oder, oder, oder...

Vier Baugrößen

Um den ganzen Anwendungsbereich abzudecken, werden als Standardgrößen 30, 50, 80, 120 mm Schlittenbreite angeboten. Komplett mit Spindel und fertig montiert.

Endless variety

This adjustment slide system will meet any individual requirement.

Every axis configuration is conceivable. Whether X-Y, X-Z, X-Y-Z or X-Y-Y-Y or, or, or...

Four sizes

In order to cover the whole range of applications, 30, 50, 80 and 120 mm slide widths are available as standard sizes. Complete with spindle and ready-assembled.



Merkmale

- einfacher Motoranbau
- Material AL hart eloxiert natur
- rostfreie Ausführung
- einstellbarer Nonius
- hohe Tragzahlen
- günstige Reibwerte
- hochwertige Gleitführung
- spielarmer Antrieb
- Feineinstellung 0,05 mm
- standardisierte Achslängen
- Zusammenstellung nach Kundenwunsch
- einfaches Bestellsystem

Features

- *easy motor assembly*
- *Material hard anodized aluminium*
- *stainless model*
- *Nonius adjustment*
- *high load ratings*
- *favorable friction values*
- *high-quality slideways*
- *low-play drive*
- *fine adjustment 0.05 mm*
- *standardised axis lengths*
- *assembly in accordance with customer's requirements*
- *simple ordering system*



Einsatzbeispiele

- Feineinstellung von Lötköpfen / Schweissköpfen / Plasmaköpfen
- Justage von Tintenstrahldruckern
- Einstellung von Meßkameras
- Einstellung von Bearbeitungseinheiten wie z.B. Fräsköpfe und Fräsachsen
- Fokussierung von Brenndüsen
- Einstellung von Laserköpfen
- Verstellung von Anschlägen
- zentrische Verstellung von Seitenführungen (Schlitten mit Links-Rechts-Spindel)
- Ausmessung von Fadenführungen an Textilmaschinen
- Vermessung von Glasfasern
- 3D-Vermessungen
- Verfahren bzw. Einstellen von Sensoren
- Verfahren von Laborproben

Examples of use

- *fine adjustment of soldering heads / welding heads / plasma heads*
- *adjustment of inkjet printers*
- *adjusting measurement cameras*
- *adjusting machining units such as milling heads and milling axes*
- *focusing pilot lights*
- *adjusting laser heads n adjusting stops*
- *central adjustment of lateral guides (slides with left-right spindles)*
- *measuring out thread guides on textile machines*
- *measuring optical fibers*
- *3D measurements*
- *moving and adjusting sensors*
- *moving laboratory samples*



Die Elemente

The elements

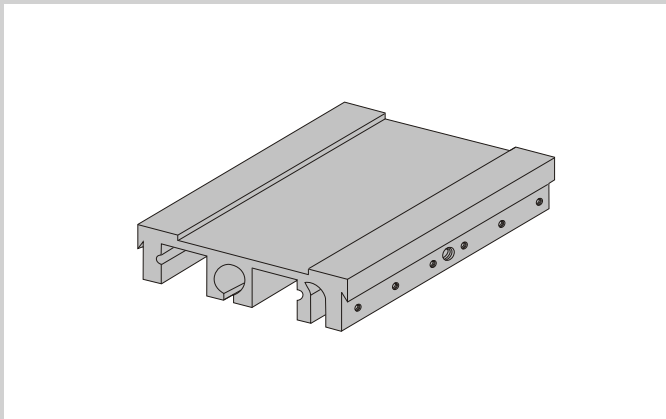

Der Außenschlitten ist das erste Element einer domiLINE Schlitteneinheit. Die Länge des Außenschlittens bestimmen Sie.

The outer slide is the first element of a domiLINE slide unit. You determine the length of the outer slide.

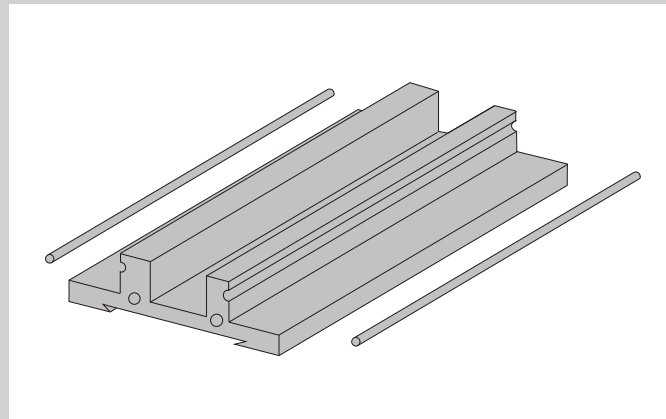

Der Innenschlitten ist der Führungsträger und das zweite Element einer domiLINE Schlitteneinheit. Hinzu kommen zwei hochwertige Führungswellen aus V2A.

Für hohe Tragzahlen und günstige Reibwerte sorgen oberflächengehärtete Führungsflächen. Die Länge des Innenschlittens wird – wie beim Außenschlitten -- von Ihnen festgelegt. Die Längendifferenz zwischen Innen- und Außenschlitten ergibt den Hub.

Beispiel domiLINE 80:

Innenschlitten L = 170 mm,

Außenschlitten L = 120 mm

Hub = 50 mm.

Der Einbau von induktiven Schaltern ist ab einer Schlittenbreite von 80 mm problemlos möglich.

The inner slide is the guide holder and the second element of a domiLINE slide unit.

In addition there are two high quality guide shafts, made of V2A.

Surface-hardened guide surfaces ensure high load ratings and favorable friction values.

The length of the inner slide is determined by you, as is the case with the outer slide.

The length difference between the inner and outer slides give the stroke.

Example domiLINE 80:

Inner slide L = 170 mm,

Outer slide L = 120 mm,

stroke = 50 mm.

Inductive switches can be easily installed from a slide width of 80 mm or more.

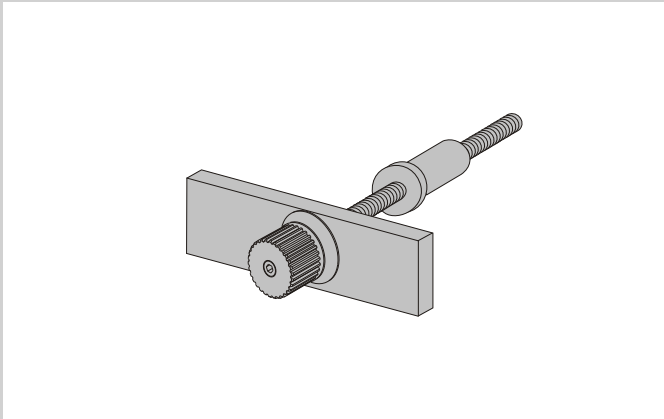

Der spielarme Antrieb von domiLINE wird durch eine in einer Endplatte kugelgelagerten, präzisen V2A Stahlspindel mit spielarmer, vorgespannter Kunststoffmutter realisiert.

Die Steigungen sind:

domiLINE 30 = 0,5 mm

domiLINE 50 = 1 mm

domiLINE 80 = 1 oder 2 mm

domiLINE 120 = 1 oder 2 mm

Die genaue Positionierung erfolgt mit einem Stellknopf, der mit einer 0,05 mm-Skala versehen ist. Wenn Sie eine einfache Lösung benötigen entfällt die Spindel.

Der Außenschlitten wird mit der Hand positioniert und einem Klemmhebel fixiert.

The low-play drive of domiLINE is realised by a precise steel spindle, made of V2A, with preloaded plastic nut installed in ball bearings in an end plate.

The pitches are:

domiLINE 30 = 0.5 mm

domiLINE 50 = 1 mm

domiLINE 80 = 1 or 2 mm

domiLINE 120 = 1 or 2 mm

Exact positioning is performed with an adjustment knob which has a 0.05 mm scale.

If you require a simple solution, the spindle can be omitted.

The outer slide is positioned manually and fixed to a clamping lever.

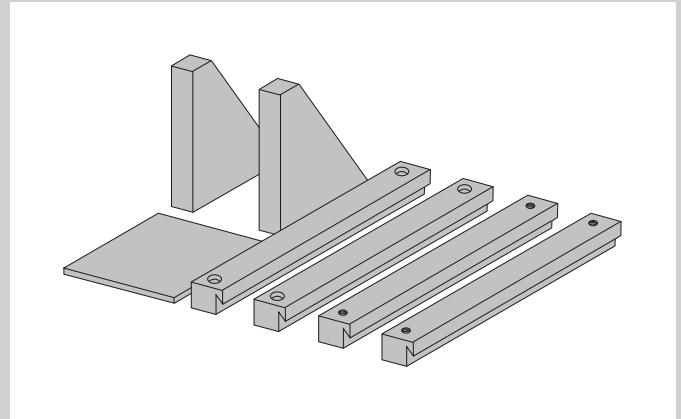

Die Verbindungssätze mit spezieller domiLINE Klemmtechnik werden jeweils als Verbindung zweier domiLINE-Einstellschlitten benötigt.

Der Befestigungssatz wird zur Befestigung des domiLINE Einstellschlittens auf Ihrer Montagefläche benötigt.

Die Montageplatte dient als Adapter zu Ihren Anwendungen und kann zu diesem Zweck von Ihnen bearbeitet werden.

The connecting sets with special domiLINE clamping technology are required in each case to connect to domiLINE adjustment slides.

The fastening set is needed to fasten the domiLINE adjustment slide to its mounting surface.

The mounting plate serves as an adapter to your applications and can be processed by you for this purpose.

domiLINE 30

domiLINE 30 Schlitteneinheit
domiLINE 30 slide unit

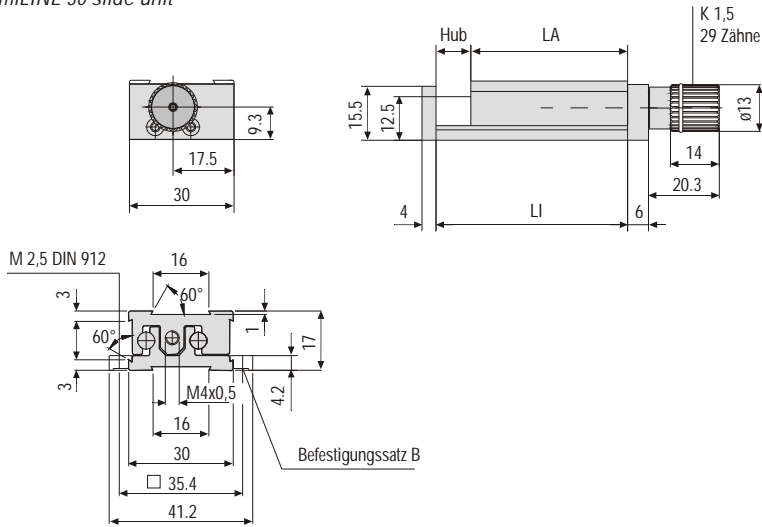

Befestigungssatz B
Fastening set B

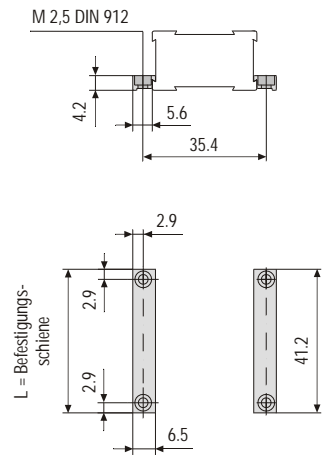

X-Y Verbindungssatz
X-Y connecting set

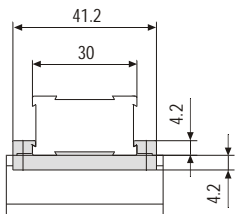

X-Z Verbindungssatz
X-Z connecting set

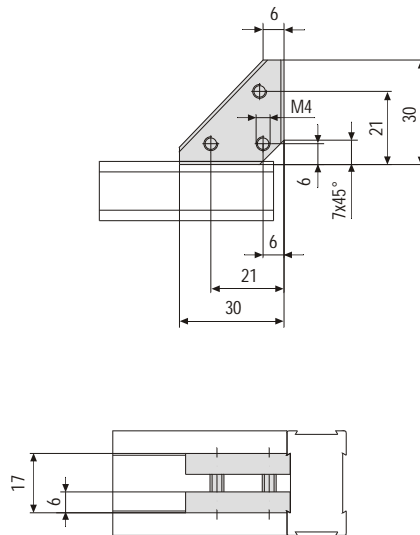

Dreheinheit
Rotational unit

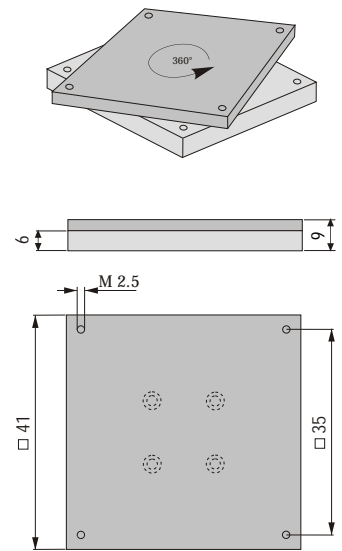

Standardeinheiten domiLINE 30 - Lagerware / *Standard units domiLINE 30 - stock goods*

B	LA	LI	Hub/Stroke	G	P	K	E	Gewicht/Weight	Art.-Nr./Art no.
30	45	50	5	G	0,5	-	E	80 g	1007739
30	45	55	10	G	0,5	-	E	100 g	1006646
30	45	60	15	G	0,5	-	E	120 g	1007740
30	45	65	20	G	0,5	-	E	140 g	1007741

Zubehör / *Accessories*

Bezeichnung / <i>Designation</i>	Art.-Nr./Art no.
Befestigungssatz, Standardlänge 41,2 mm / <i>Fastening set, standard length 41,2 mm</i>	316261
Montageplatte komplett, Länge 41,2 mm / <i>Mounting plate complete, length 41,2 mm</i>	316262
X-Y Verbindungssatz / <i>X-Y connecting set</i>	316263
X-Z Verbindungssatz / <i>X-Z connecting set</i>	316264
Zusatzplatte / <i>Additional plate</i>	316266
Befestigungssatz, Sonderlänge in mm / <i>Fastening set, special length in mm</i>	316268
Montageplatte Sonderlänge / <i>Mounting plate special length</i>	316269
Befestigungssatz mit Gewinde L = 41 mm / <i>Fastening set, with thread L= 41 mm</i>	319270
Befestigungssatz mit Gewinde Sonderlänge / <i>Fastening set with thread special length</i>	1014561
Befestigungsbohrung / <i>Fastening hole</i>	319201
Dreheinheit mit Befestigungssatz / <i>Rotary unit</i>	319233
Digital-Anzeige / <i>Digital display</i>	-

Montageplatte M
Mounting plate M

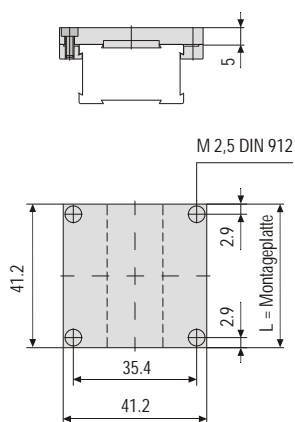

B = Breite mm
 LA = Länge Außenschlitten
 LI = Länge Innenschlitten
 Hub = in mm
 G = Gleitführung
 P = Spindelsteigung
 E = Endplatte

B = width mm
 LA = length, outer slide
 LI = length, inner slide
 Stroke = in mm
 G = slideway
 P = spindle pitch
 E = end plate

Zulässige Belastungen domiLINE 30
Maximum loads domiLINE 30

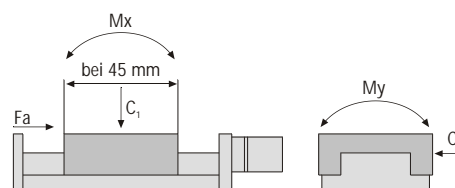

Fa = 40 N C₂ = 65 N
 C₁ = 150 N M_x = 2 Nm
 M_y = 2 Nm M_z = 1 Nm

domiLINE 50

domiLINE 50 Schlitteneinheit
domiLINE 50 slide unit

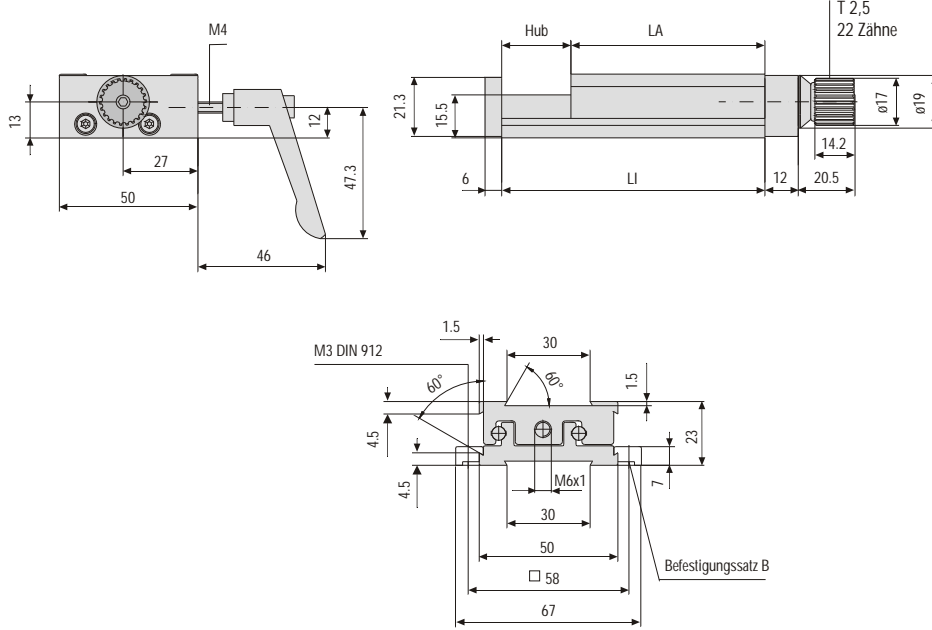

Befestigungssatz B
Fastening set B

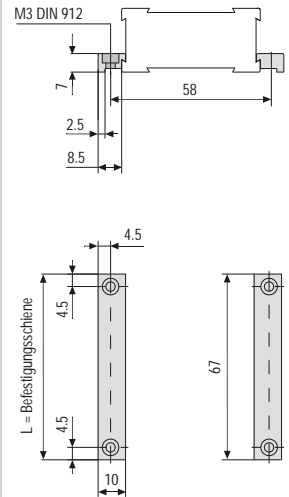

X-Y Verbindungssatz
X-Y connecting set

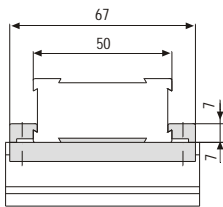

X-Z Verbindungssatz
X-Z connecting set

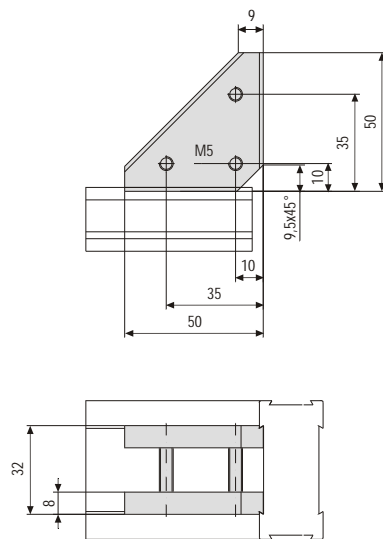

Dreheinheit
Rotational unit

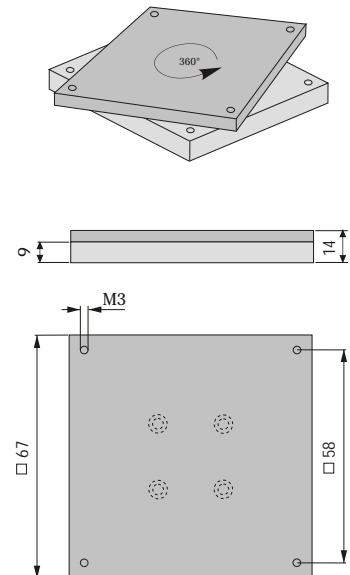

Standardeinheiten domiLINE 50 - Lagerware / Standard units domiLINE 50 - stock goods

B	LA	LI	Hub/Stroke	G	P	K	E	Gewicht/Weight	Art.-Nr./Art no.
50	70	95	25	G	1	-	E	270 g	1007779
50	70	120	50	G	1	-	E	310 g	1003455
50	70	145	75	G	1	-	E	350 g	1007782
50	70	170	100	G	1	-	E	390 g	1007783

Zubehör / Accessories

Bezeichnung / Designation	Art.-Nr./Art no.
Klemmhebel / Clamping lever	319214
Befestigungssatz, Standardlänge 67 mm / Fastening set, standard length 67 mm	319210
Montageplatte komplett, Länge 67 mm / Mounting plate complete, length 67 mm	319211
X-Y Verbindungssatz / X-Y connecting set	319212
X-Z Verbindungssatz / X-Z connecting set	319213
Zusatzplatte / Additional plate	319215
T-Nutenplatte / T-groove plate	319216
Befestigungssatz, Sonderlänge in mm / Fastening set, special length in mm	319217
Montageplatte, Sonderlänge in mm / Mounting plate, special length in mm	319218
Befestigungssatz mit Gewinde L = 67 mm / Fastening set, with thread L = 67 mm	319208
Befestigungssatz mit Gewinde Sonderlänge / Fastening set with thread special length	1014563
Befestigungsbohrung / Fastening hole	319201
Dreheinheit 50 kompl. mit Befestigungssatz / Rotary unit 50, complete	319231
Digital-Anzeige / Digital display	-
Handrad / Hand wheel	-

Montageplatte M
Mounting plate M

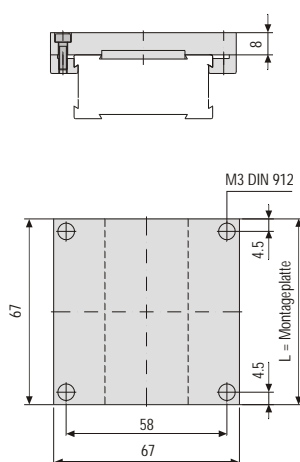

B = Breite mm
LA = Länge Außenschlitten
LI = Länge Innenschlitten
Hub = in mm
G = Gleitführung
P = Spindelsteigung
E = Endplatte

B = width mm
LA = length, outer slide
LI = length, inner slide
Stroke = in mm
G = slideway
P = spindle pitch
E = end plate

Zulässige Belastungen domiLINE 50
Maximum loads domiLINE 50

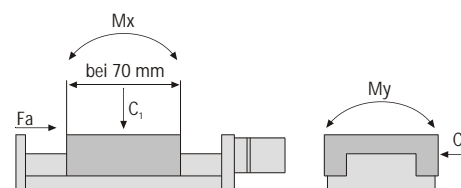

Fa = 120 N C₂ = 215 N
C₁ = 300 N Mx = 4 Nm
My = 5 Nm Mz = 3 Nm

domiLINE 80

domiLINE 80 Schlitteneinheit
domiLINE 80 slide unit

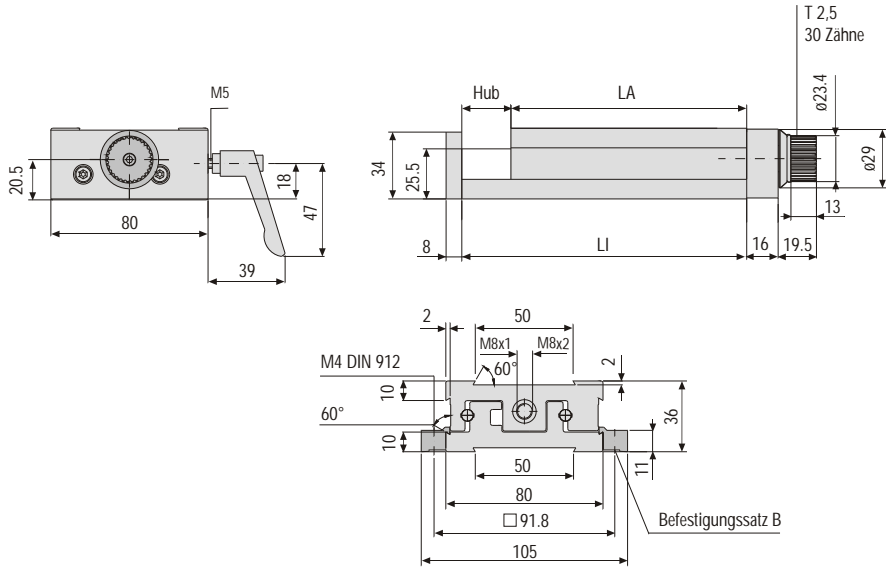

Befestigungssatz B
Fastening set B

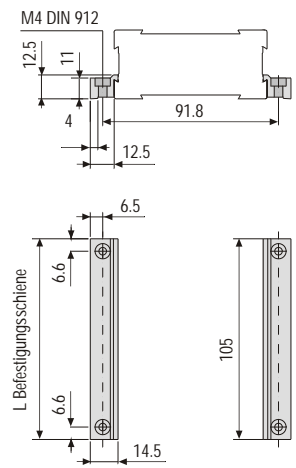

X-Y Verbindungssatz
X-Y connecting set

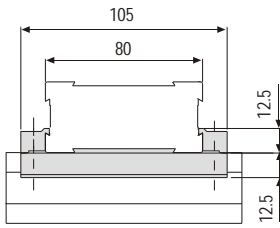

X-Z Verbindungssatz
X-Z connecting set

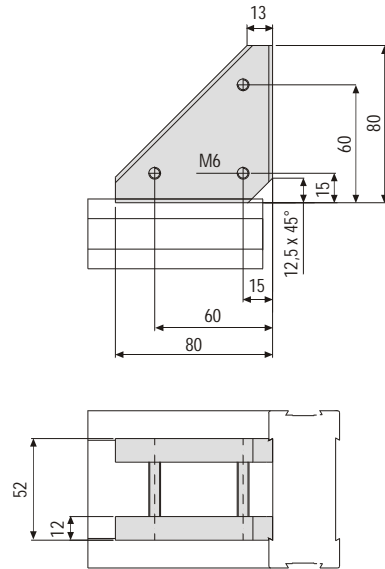

Dreheinheit
Rotational unit

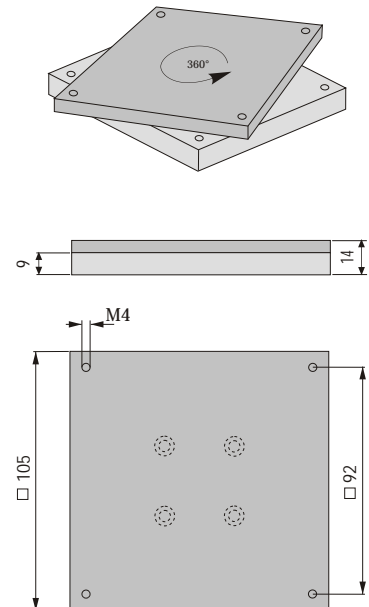

Standardeinheiten domiLINE 80 - Lagerware / *Standard units domiLINE 80 - stock goods*

B	LA	LI	Hub/Stroke	G	P	K	E	Gewicht/Weight	Art.-Nr./Art no.
80	120	145	25	G	1	-	E	1000 g	1007820
80	120	170	50	G	1	-	E	1100 g	1004058
80	120	195	75	G	1	-	E	1200 g	1007821
80	120	220	100	G	1	-	E	1300 g	1007822

Zubehör / *Accessories*

Bezeichnung / <i>Designation</i>	Art.-Nr./Art no.
Klemmhebel / <i>Clamping lever</i>	1009543
Befestigungssatz, Standardlänge 105 mm / <i>Fastening set, standard length 105 mm</i>	319220
Montageplatte komplett, Länge 105 mm / <i>Mounting plate complete, length 105 mm</i>	319221
X-Y Verbindungssatz / <i>X-Y connecting set</i>	319222
X-Z Verbindungssatz / <i>X-Z connecting set</i>	319223
Zusatzplatte / <i>Additional plate</i>	319225
T-Nutenplatte / <i>T-groove plate</i>	319226
Befestigungssatz, Sonderlänge in mm / <i>Fastening set, special length in mm</i>	319227
Montageplatte, Sonderlänge in mm / <i>Mounting plate, special length in mm</i>	319228
Befestigungssatz mit Gewinde L = 105 mm / <i>Fastening set, with thread L= 105 mm</i>	319229
Befestigungssatz mit Gewinde Sonderlänge / <i>Fastening set with thread special length</i>	1006147
Befestigungsbohrung / <i>Fastening hole</i>	319201
Dreheinheit 80 komplett mit Befestigungssatz / <i>Rotatory unit 80, complete</i>	319230
Digital-Anzeige / <i>Digital display</i>	319204
Handrad / <i>Hand wheel</i>	-
Endschalter Öffner / <i>Limit switch, NO contact</i>	025165
Endschalter Schließer / <i>Limit switch, NO contact</i>	726744
Motorflansch inkl. Kupplung / <i>Motor flange including coupling</i>	319203

Montageplatte M
Mounting plate M

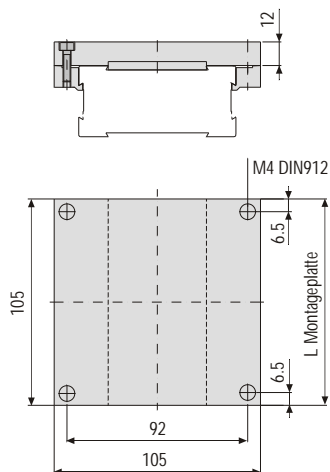

B = Breite mm
LA = Länge Außenschlitten
LI = Länge Innenschlitten
Hub = in mm
G = Gleitführung
P = Spindelsteigung
E = Endplatte

B = width mm
LA = length, outer slide
LI = length, inner slide
Stroke = in mm
G = slideway
P = spindle pitch
E = end plate

Zulässige Belastungen domiLINE 80
Maximum loads domiLINE 80

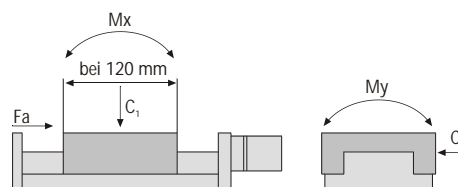

Fa = 150 N C₂ = 365 N
C₁ = 500 N Mx = 8 Nm
My = 10 Nm Mz = 6 Nm

domiLINE 120

domiLINE 120 Schlitteneinheit
domiLINE 120 slide unit

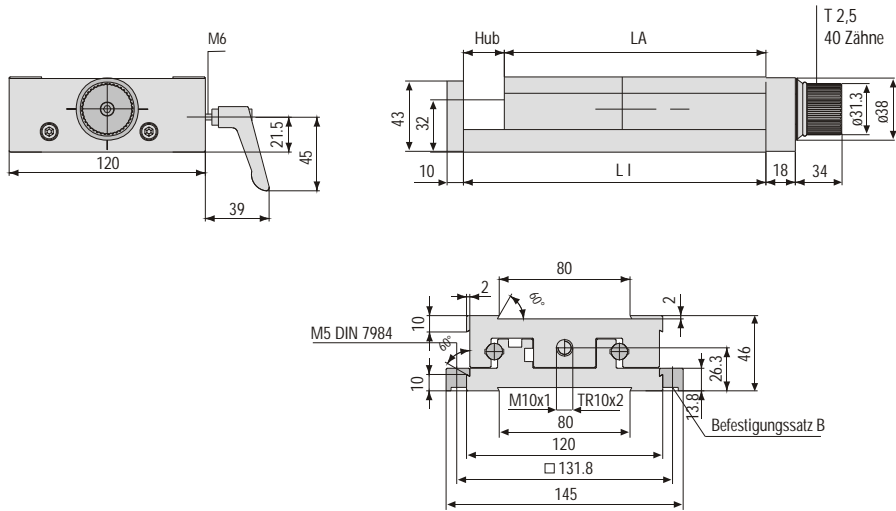

X-Y Verbindungssatz
X-Y connecting set

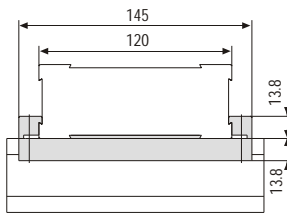

Befestigungssatz B
Fastening set B

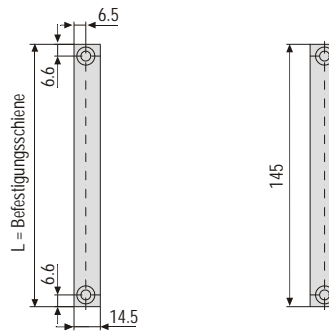
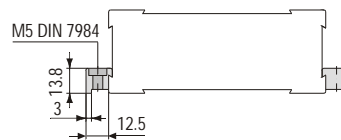

X-Z Verbindungssatz
X-Z connecting set

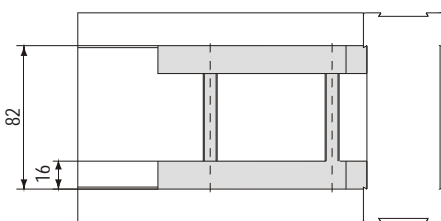
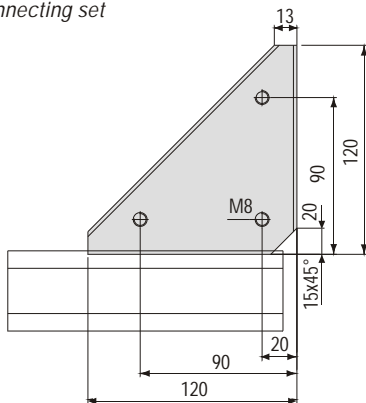

Dreheinheit
Rotational unit

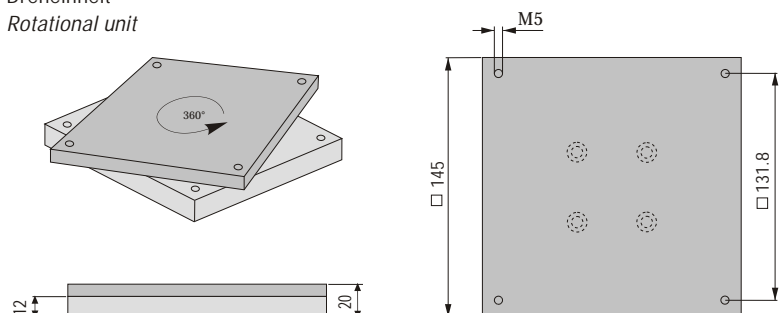

Standardeinheiten domiLINE 120 - Lagerware / Standard units domiLINE 120 - stock goods

B	LA	LI	Hub/Stroke	G	P	K	E	Gewicht/Weight	Art.-Nr./Art no.
120	160	185	25	G	1	-	E	2650 g	1007864
120	160	210	50	G	1	-	E	2800 g	1003614
120	160	235	75	G	1	-	E	2950 g	1007865
120	160	260	100	G	1	-	E	3100 g	1007866

Zubehör / Accessories

Bezeichnung / Designation	Art.-Nr./Art no.
Klemmhebel / Clamping lever	1009544
Befestigungssatz, Standardlänge 145 mm / Fastening set, standard length 145 mm	319241
Montageplatte komplett, Länge 145 mm / Mounting plate complete, length 145 mm	319242
X-Y Verbindungssatz / X-Y connecting set	319243
X-Z Verbindungssatz / X-Z connecting set	319244
Zusatzplatte / Additional plate	319246
T-Nutenplatte / T-groove plate	319247
Befestigungssatz, Sonderlänge in mm / Fastening set, special length in mm	319248
Montageplatte, Sonderlänge in mm / Mounting plate, special length in mm	319249
Befestigungssatz mit Gewinde L = 145 mm / Fastening set, with thread L= 145 mm	319250
Befestigungssatz mit Gewinde Sonderlänge / Fastening set with thread special length	1014564
Befestigungsbohrung / Fastening hole	319201
Dreheinheit 120 komplett mit Befestigungssatz / Rotary unit 120, complete	319232
Digital-Anzeige / Digital display	319204
Handrad / Hand wheel	-
Endschalter Öffner / Limit switch, NO contact	025165
Endschalter Schließer / Limit switch, NO contact	726744
Motorflansch inkl. Kupplung / Motor flange including coupling	319252

Montageplatte M
Mounting plate M

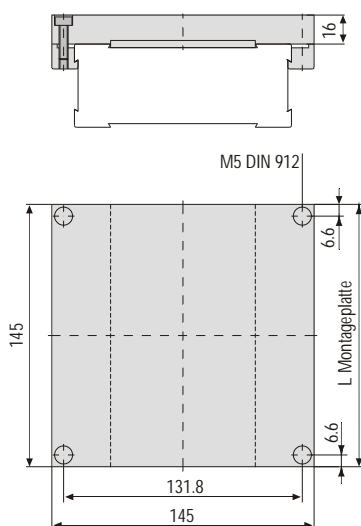

B = Breite mm
LA = Länge Außenschlitten
LI = Länge Innenschlitten
Hub = in mm
G = Gleitführung
P = Spindelsteigung
E = Endplatte

B = width mm
LA = length, outer slide
LI = length, inner slide
Stroke = in mm
G = slideway
P = spindle pitch
E = end plate

Zulässige Belastungen domiLINE 120
Maximum loads domiLINE 120

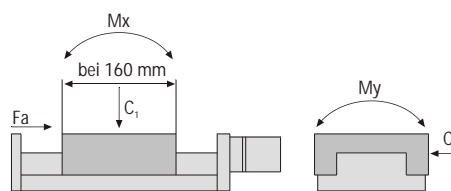

Fa = 300 N C₂ = 700 N
C₁ = 1000 N Mx = 15 Nm
My = 20 Nm Mz = 12 Nm

Drehversteller Typ MDV

Rotary table type MDV



Eigenschaften

- Schnellverstellung
- Klemmung mit hoher Klemmkraft
- Feineinstellung
- Hohe Reproduzierbarkeit der Position

Features

- *Fast adjustment*
- *Clamping with a high clamping force*
- *Fine adjustment*
- *High reproduceability of the position*

Der Drehversteller Typ MDV ist eine Dreheinheit für den manuellen Betrieb. Zur Erzeugung der Drehbewegungen wird ein hochwertiges Schneckengetriebe eingesetzt.

The rotary table type MDV is a turning unit for manual operation. To get the turning movement we use a high quality worm gear.

Optionen:

- Digitalanzeige
- Motor mit induktivem Sensor

Options:

- *Digital display*
- *Motor with inductive sensor*

Technische Daten / Technical Data

Typ / Type	MDV 55	MDV 80
Drehbereich / Rotation area	0° - ∞	0° - ∞
Rundlauf / Concentricity tolerance	± 0,02 mm	± 0,03 mm
Planlauf / Flatness tolerance	± 0,02 mm	± 0,03 mm
Max. radiales Drehmoment auf Teller / Max. radial torque on table	5 Nm	5 Nm
Max. Eingangsdrehmoment Schnecke / Max. input torque worm	1,5 Nm	2,5 Nm
Max. Klemmkraft / Max. clamping force	10 Nm	10 Nm
Hauptabmessung / Main measurements	∅ 55 mm, H 35 mm	∅ 80 mm, H 42 mm
Gewicht / Weight	610 g	1600 g

Maße / Dimensions

MDV	55	55 digital	80	80 digital
∅ A _{h6}	55	55	80	80
B	35	35	42	42
C	32	32	40	40
D	32	32	40	40
E	42	42	60	60
F	M5	M5	M5	M5
∅ G ^{H7}	4	4	4	4
H	M5	M5	M5	M5
∅ I ^{H7}	4	4	4	4
J ± 0,02 mm	20	20	30	30
K ± 0,02 mm	20	20	30	30
L	44,5	70	59	79,5
∅ M	17	36	23,4	36
N	Km4	Km4	Km5	Km5
O	18	18	26	26
P	17,5	17,5	24	24



Schnellverstellung und Klemmung: Inbusschlüssel 2,5
Fast adjustment and clamping rotary: allen key 2,5

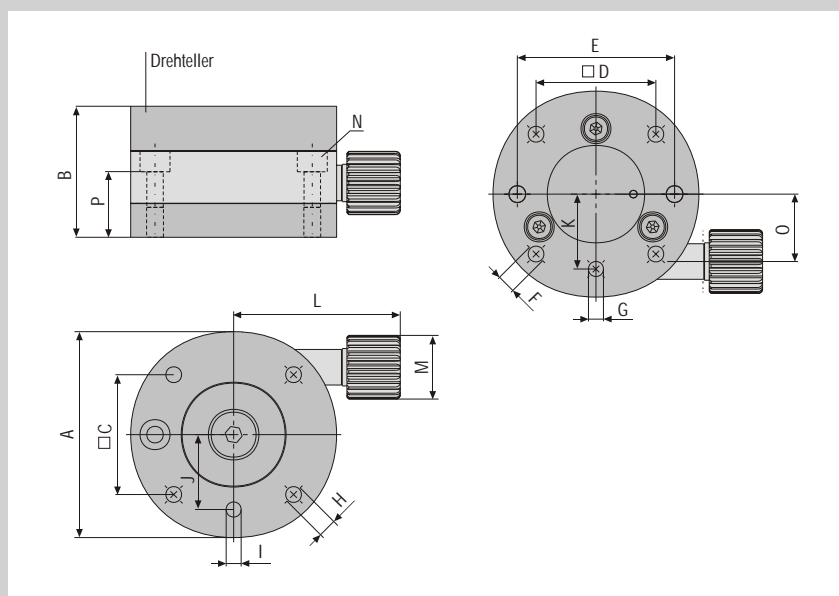

Applikationen *Applications*

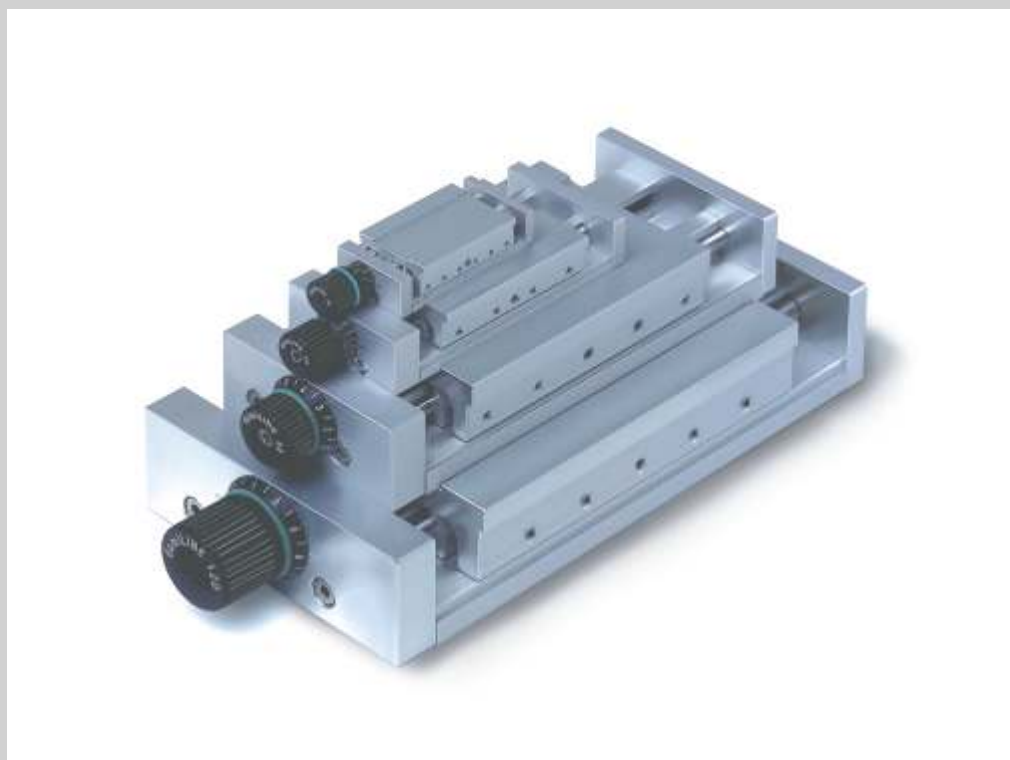

domiLINE 30, 50, 80 und 120
im Größenvergleich
domiLINE 30, 50, 80 and 120 sizes



domiLINE 50 mit MDV und digitalem Zähler
domiLINE 50 with MDV and digital counter

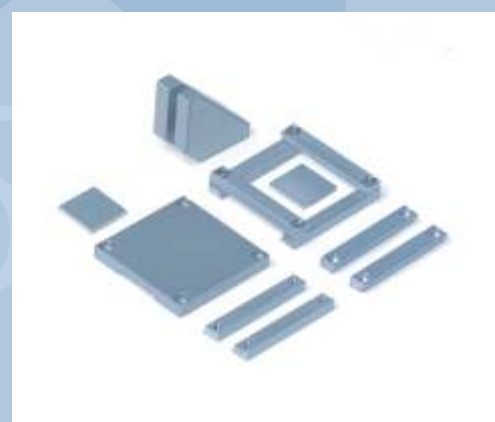

domiLINE 30 Zubehör
domiLINE 30 accessories

10
11
12
13
14
15
16
17
18
19

14

15

16

24
25
26
27
28



domiLINE X-Y-Z mit integriertem
Zählwerk
*domiLINE X-Y-Z with integrated
counter*

Standard domiLINE 80
mit angebautem Schrittmotor
*Standard domiLINE 80
with installed stepper motor*



domiLINE 120 X-Y
domiLINE 120 X-Y

Applikationen *Applications*

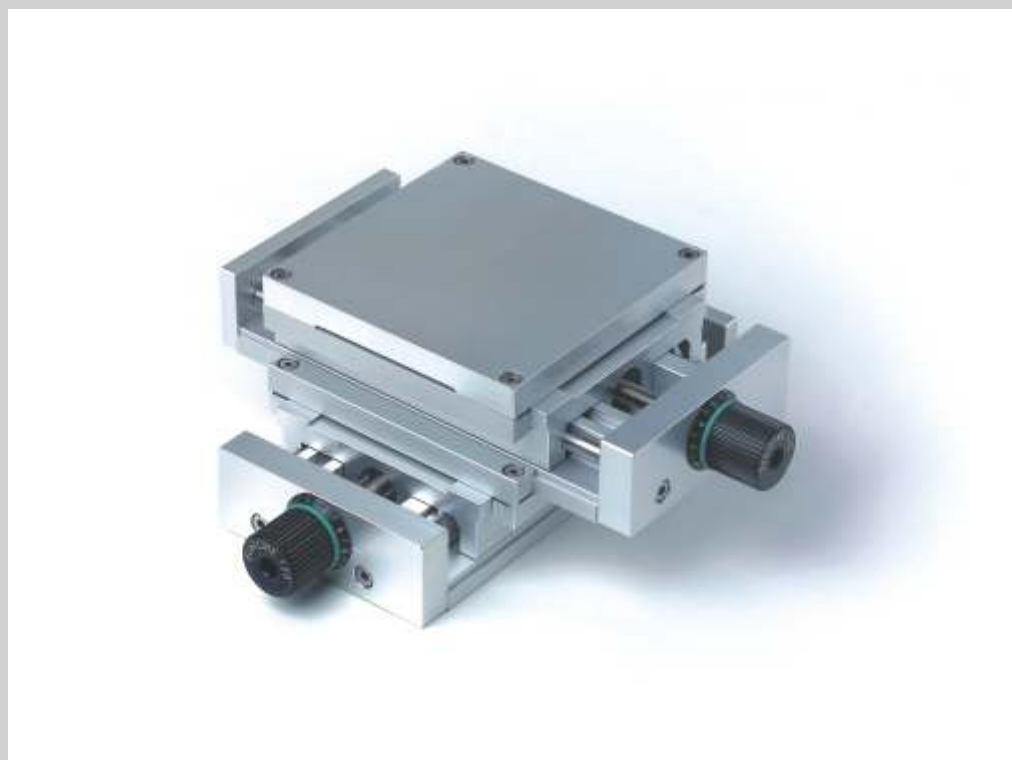

domiLINE 120 X-Y
domiLINE 120 X-Y



domiLINE 80
mit links - rechts Spindel
*domiLINE 80
with left - right spindle*



Integrierter induktiver Endschalter
Integrated inductive limit switch

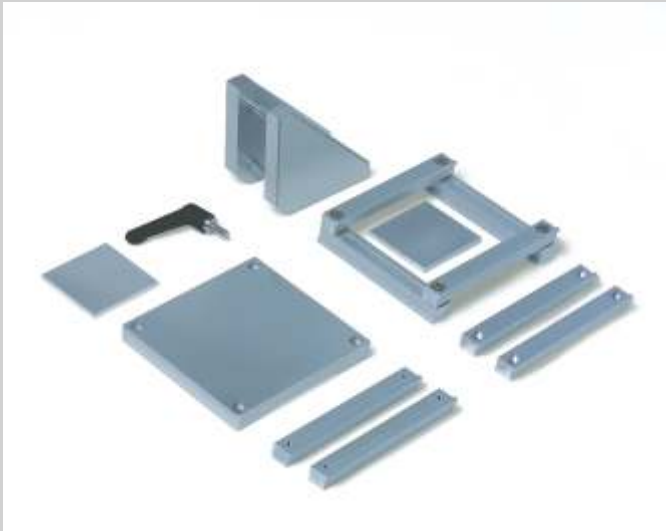

domiLINE 80 Zubehör
domiLINE 80 accessories



domiLINE Serie mit Handrad
und digitalem Zähler
*domiLINE series with hand
wheel and digital counter*

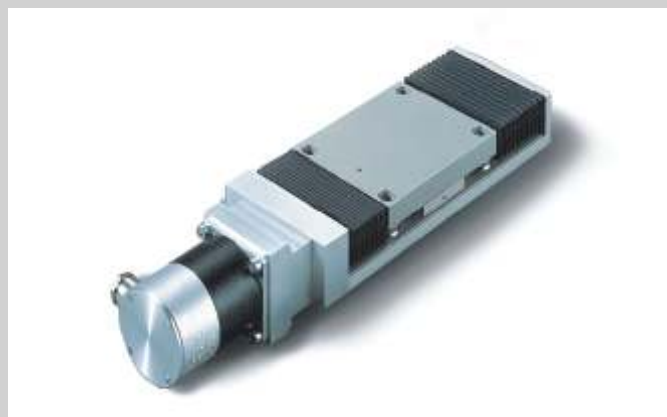

Rollenschlitten motorisch
betrieben für hohe Dynamik,
bei geringen Reibwerten mit
Kugelumlaufspindel
*High dynamic motorized roller
slide with ball screw spindle
and less friction*

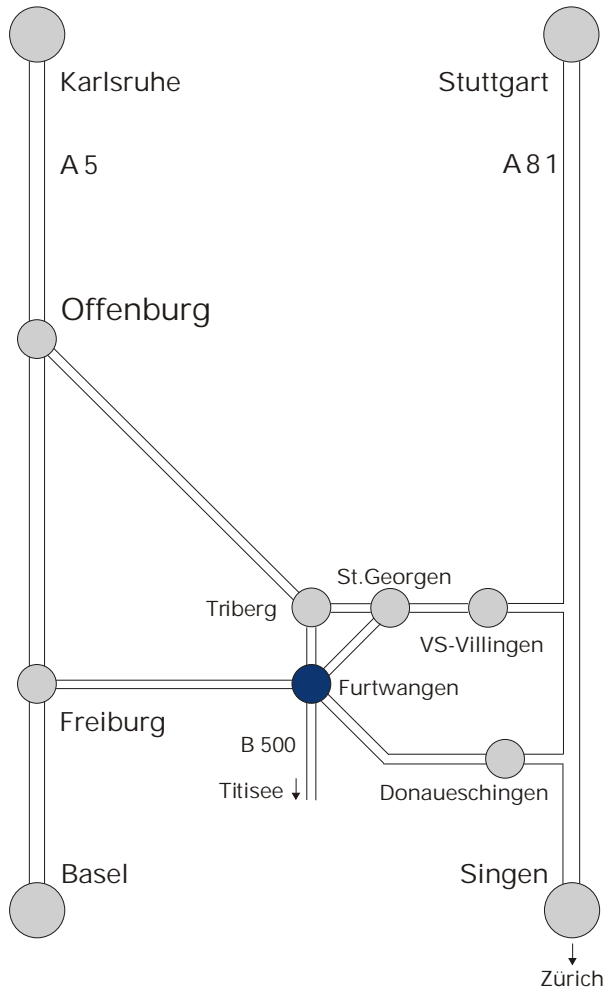

IEF Werner GmbH
 Wendelhofstraße 6
 D - 78120 Furtwangen
 Telefon +49-7723/925-0
 Telefax +49-7723/925-100
 info@ief-werner.de
 www.ief-werner.de

Ein Unternehmen der Rohwedder Gruppe

© IEF Werner GmbH/d.e.5.0402.1009339/2.Mü
 Änderungen, die dem technischen
 Fortschritt dienen, behalten wir uns vor.