

## Bauart, Type, Modèle AL . . G



### **D** Beschreibung

Die Bauart AL..G ist ein gelagerter Klemmrollenfreilauf, der in einem Gehäuse eingebaut ist. Ölschmierung ist vorgeschrieben.

Dieser Gehäusefreilauf wird für wechselweise arbeitende Zwei-Motoren-Antriebe eingesetzt (Gebläse, Turbinen, Pumpen).

Das Gehäuse mit großer Kühlfläche und großem Ölvolume bietet größte Sicherheit bei kontinuierlich laufender Anlage ohne Überwachung.

Die Verbindung zu den antreibenden und den getriebenen Maschinen erfolgt über elastische Kupplungen. Der Hauptantrieb kann weiterlaufen, wenn der Zweitmotor oder die Überholkupplung zu Wartungsarbeiten abgekuppelt werden.

Ein Ölwechsel kann bei laufender Anlage durchgeführt werden.

Beim Überholvorgang sorgt eine Ölführung für eine hydrodynamische Schmierung der Rollen. Auf Anfrage kann auch eine außerhalb angeordnete Ölversorgungsanlage oder eine zusätzliche Wasserkühlung angeboten werden.

### **GB** Description

Type AL..G is a roller type freewheel bearing supported and self contained in a cast iron housing. Standard lubrication is oil.

This type is designed for dual or standby drives on large equipment requiring high power at high speeds such as, industrial fans, pumps, and turbines.

The housing provides a cooling surface, a large oil volume and maximum safety for equipment running continuously without supervision.

Units of this type must be connected with the driver and driven machine using flexible couplings. The main drive can still run when either the clutch or standby drive are disconnected for maintenance.

Oil changes can be made without stopping the drive line.

Integrated forced lubrication allows hydrodynamic contact free operation during overrunning. On request oil circulation from an external source, or additional water cooling can be provided.

### **F** Description

Le modèle AL..G est une roue libre à rouleaux autocentrée, autonome, montée dans un carter en fonte moulée. La lubrification standard est l'huile.

Cette version est conçue pour les doubles entraînements de machines tournantes de fortes puissances à vitesse élevée (ventilateurs, pompes, turbines).

L'utilisation du carter fournit une grande surface de refroidissement, un volume d'huile important. et une grande sécurité de fonctionnement en continu.

L'appareil doit être connecté aux machines motrice et réceptrice par des accouplements alésés H6. La transmission principale peut encore fonctionner lorsque l'embrayage ou la machine motrice sont désaccouplés.

La vidange peut être effectuée en marche.

Un système interne de lubrification forcée permet en roue libre une libération hydrodynamique des rouleaux. Sur demande une circulation d'huile ou un refroidissement supplémentaire par eau peuvent être fournis.

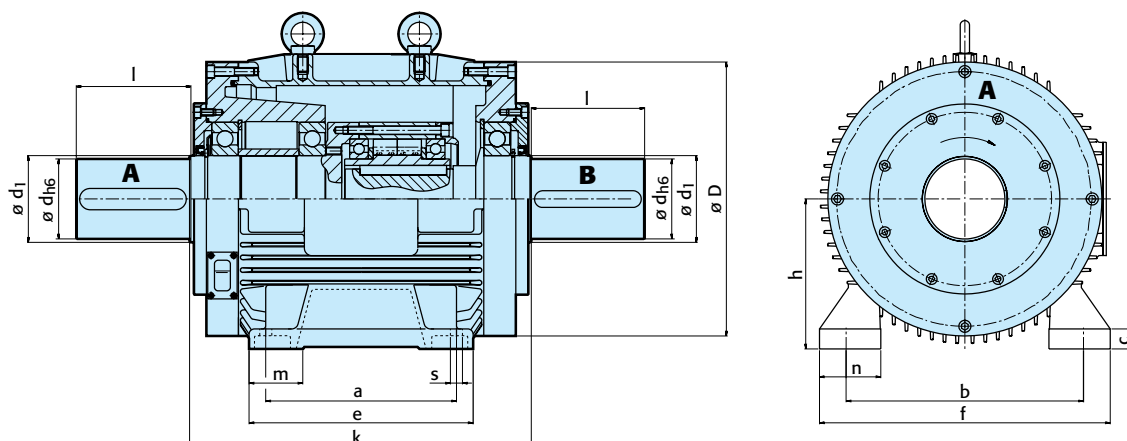

Bauart Type Modèle	Größe Size Taille	Leerlaufdrehzahl Welle A Overrunning Speed shaft A Vitesse en roue libre arbre A															
		$T_{KN}^{1)}$ [Nm]	$n_{max}$ [min <sup>-1</sup> ]	$d_{h6}$ [mm]	$l$ [mm]	$k$ [mm]	$D$ [mm]	$d_1$ [mm]	$h$ [mm]	$m$ [mm]	$n$ [mm]	$f$ [mm]	$e$ [mm]	$a$ [mm]	$b$ [mm]	$s$ [mm]	$c$ [mm]
AL..G	30-G1	288	6800	38	80	280	194	45	100	33,5	42	200	175	140	160	14	14
	40-G2	612	5000	42	110	330	258	55	132	40	55	260	218	178	216	14	16
	50-G3	1375	4200	65	140	430	310	80	160	58	71,5	318	260	210	254	18	22
	60-G3	2250	3600	75	140	430	310	80	160	58	71,5	318	260	210	254	18	22
	70-G3	3312	3300	75	140	430	310	80	160	58	71,5	318	260	210	254	18	22
	80-G4	5000	3000	90	170	510	434	95	225	80,5	92	436	346	286	356	22	30
	90-G4	9375	2600	120	170	510	434	130	225	80,5	92	436	346	286	356	22	30
	120-G5	20000	1900	120	210	800	610	130	315	100	131	620	550	457	508	30	46
	150-G5	45000	1500	160	250	800	610	190	315	100	131	620	550	457	508	30	46

### **(D)** Bemerkungen

1)  $T_{max} = 2 \times T_{KN}$   
 Siehe Auswahl Seite 12 bis 19  
 Paßfedernut nach DIN 6885.1  
 Bei Bestellung die Drehrichtung bei Ansicht auf die Welle „A“ angeben:  
 „R“ Welle „A“ dreht im Uhrzeigersinn leer,  
 „L“ Welle „A“ dreht entgegen dem Uhrzeigersinn leer  
**Achtung:** Die ständige Überholbewegung muß von der angetriebenen Welle A ausgeführt werden  
 Siehe Montage- und Wartungshinweise Seite 20 bis 23

### **(GB)** Notes

1)  $T_{max} = 2 \times T_{KN}$   
 Refer to Selection page 12 to 19  
 Keyway to DIN 6885.1  
 When ordering, please specify direction of rotation seen from shaft „A“:  
 „R“ Shaft „A“ overruns in clockwise direction,  
 „L“ Shaft „A“ overruns in counterclockwise direction  
**Note:** The constant overrunning function must be performed by the driven shaft „A“  
 Refer to mounting and maintenance instructions page 20 to 23

### **(F)** Notes

1)  $T_{max} = 2 \times T_{KN}$   
 Voir chapitre sélection page 12 à 19  
 Rainure de clavette selon DIN 6885.1  
 A la commande veuillez préciser le sens de rotation vu selon l'arbre „A“:  
 „R“ l'arbre „A“ tourne libre dans le sens horaire,  
 „L“ l'arbre „A“ tourne libre dans le sens antihoraire  
**Attention:** La rotation permanente en roue libre doit être assurée par l'arbre „A“  
 Voir les instructions de montage et d'entretien pages 20 à 23

## Einbaubeispiel

## Mounting example

## Exemple de montage

