

## Bauart, Type, Modèle ALP .. F7D7, ALMP .. F7D7



### **D** Beschreibung

Die Bauart ALP..F7D7 ist ein abgedichteter, montagefertiger Rollenfreilauf, in sich gelagert mit zwei Kugellagern der Reihe 160.. Sie werden nicht mit Ölfüllung geliefert.

Eingesetzt werden diese Freiläufe meistens als Überholkupplung oder Schaltfreilauf (Beispiel hierzu auf der nächsten Seite).

Zur Übertragung des Drehmomentes ist der Außenring mit einer Paßfedernut versehen.

D7 ist ein Abschlußdeckel. Am Umfang befinden sich zwei Schrauben zum Einfüllen und Ablassen des Öles und zur Kontrolle des Ölstandes.

Die Abdichtung erfolgt mit V-Ringen. Deckel und Dichtung sind ausgelegt für eine leakagefreie Ölfüllung bei geringstem Schleppmoment.

Es wird empfohlen, den Freilauf komplett montiert zu bestellen. Dazu benötigen wir die Angabe der Überholdrehrichtung des Innenringes bei Ansicht auf Deckel D7.

### **GB** Description

Type ALP..F7D7 is a roller type free-wheel, self contained, sealed and bearing supported using two 160.. series bearings. Unit is not delivered oil lubricated.

This cover combination is mostly used as an overrunning or indexing clutch as shown overleaf.

A keyway is machined on the outer race for the connection to the drive or driven member centered on its outside.

D7 cover is used to close the unit. It is equipped with two screws for oil filling, drain and level.

The shaft seal is a V-ring type. Cover and seal have been designed to be oil proof with minimum drag torque.

We recommend the unit is supplied assembled. Please specify inner race direction of rotation seen from the D7 flange.

### **F** Description

Le modèle ALP..F7D7 est une roue libre à rouleaux, étanche et autonome, auto centrée par deux roulements série 160.. qui n'est pas livrée lubrifiée.

Cette combinaison de flasques est généralement utilisée pour des applications d'embrayage à dépassement ou d'indexage selon l'exemple de la page suivante.

La bague extérieure comporte une rainure de clavette pour la liaison avec la pièce centrée sur sa périphérie.

Le flasque D7 sert de fermeture et possède à sa périphérie deux vis pour le remplissage, la vidange et le niveau de l'huile.

L'étanchéité tournante est assurée par des joints V-ring. Flasques et joints ont été conçus pour être étanches à l'huile avec le minimum de couple résiduel.

Il est préférable de commander l'ensemble monté. Préciser le sens de rotation de la bague intérieure vue du côté flasque D7.

## Bauart, Type, Modèle ALP .. F7D7, ALMP .. F7D7

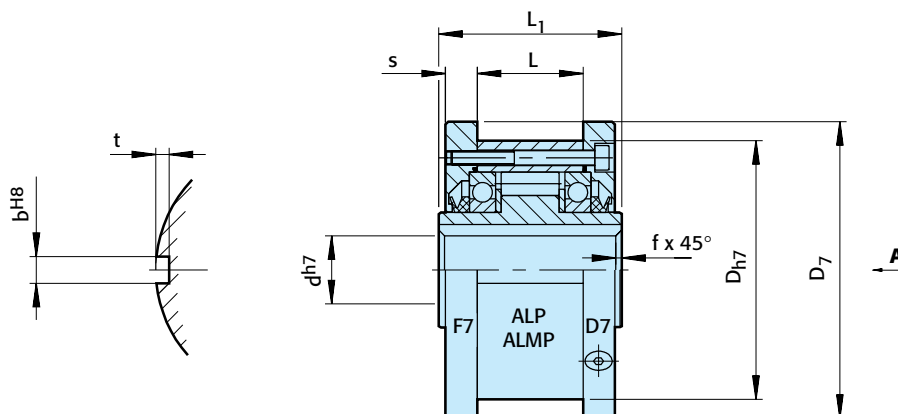

Bauart Type Modèle	Größe Size Taille	Leerlaufdrehzahlen Overrunning speeds Vitesses en roue libre											Gewicht Weight Masse	Schleppmoment Resistance torque Couple résiduel
	dH7 [mm]	T <sub>KN</sub> <sup>1)</sup> [Nm]	n <sub>imax</sub> <sup>2)</sup> [min <sup>-1</sup> ]	n <sub>amax</sub> <sup>3)</sup> [min <sup>-1</sup> ]	D <sub>h7</sub> [mm]	L <sub>1</sub> [mm]	D <sub>7</sub> [mm]	s [mm]	L [mm]	bH8 [mm]	t [mm]	f [mm]	[kg]	T <sub>R</sub> [Ncm]
<b>ALP. F7D7</b>	12	55	2500	7200	62	42	70	10,4	20	4	2,4	0,5	1,0	11
	15	125	1900	6500	68	52	76	11,4	28	5	2,9	0,8	1,4	15
	20	181	1600	5600	75	57	84	10,9	34	6	3,5	0,8	1,9	18
	25	288	1400	4500	90	60	99	11,9	35	8	4,1	1	2,8	36
	28	500	1300	4100	100	68	109	11,9	43	8	4,1	1	3,7	45
	30	500	1300	4100	100	68	109	11,9	43	8	4,1	1	3,7	45
	35	725	1100	3800	110	74	119	13,4	45	10	4,7	1	4,7	60
	40	1025	950	3400	125	86	135	15,4	53	12	4,9	1,5	7,1	84
	45	1125	900	3200	130	86	140	15,4	53	14	5,5	1,5	7,4	94
	50	2125	850	2800	150	92	160	12,9	64	14	5,5	1,5	10,4	128
	55	2625	720	2650	160	104	170	17,5	66	16	6,2	2	13,4	150
	60	3500	680	2450	170	114	182	16,5	78	18	6,8	2	15,9	160
	70	5750	580	2150	190	134	202	18	95	20	7,4	2,5	20,8	360
	80	8500	480	1900	210	144	222	20,5	100	22	8,5	2,5	27,1	360
	90	14500	380	1700	230	158	242	20	115	25	8,7	3	39,4	680
	100	20000	350	1450	270	182	282	28,5	120	28	9,9	3	66,4	880
120	31250	250	1250	310	202	322	22,5	152	32	11,1	3	91,5	1200	
150	70000	180	980	400	246	412	31	180	36	12,3	4	187	1350	
200	175000	120	750	520	326	540	40	240	45	15	5	430	4200	
250	287500	100	620	610	396	630	45	300	45	15	5	688	6500	
<b>ALMP F7D7</b>	25	388	1100	2800	90	60	99	11,9	35	8	4,1	1	2,9	41
	30	588	1000	2500	100	68	109	11,9	43	8	4,1	1	3,85	64
	35	838	900	2400	110	74	119	13,4	45	10	4,7	1	4,9	76

### **(D)** Bemerkungen

- 1)  $T_{max} = 2 \times T_{KN}$   
Siehe Auswahl Seite 12 bis 19
  - 2) Innenring überholt
  - 3) Außenring überholt  
Paßfedernut nach DIN 6885.1
- Bei Bestellung Drehrichtung bei Ansicht in Pfeilrichtung „A“ angeben: „R“ Innenring dreht im Uhrzeigersinn leer, „L“ Innenring dreht entgegen dem Uhrzeigersinn leer  
Siehe Montage- und Wartungshinweise Seite 20 bis 23

### **(GB)** Notes

- 1)  $T_{max} = 2 \times T_{KN}$   
Refer to Selection page 12 to 19
  - 2) Inner race overruns
  - 3) Outer race overruns  
Keyway to DIN 6885.1
- When ordering, please specify direction of rotation seen from arrow „A“: „R“ Inner race overruns in clockwise direction, „L“ Inner race overruns in counterclockwise direction  
Refer to mounting and maintenance instructions page 20 to 23

### **(F)** Notes

- 1)  $T_{max} = 2 \times T_{KN}$   
Voir chapitre sélection page 12 à 19
  - 2) Bague intérieure en roue libre
  - 3) Bague extérieure en roue libre  
Rainure de clavette selon DIN 6885.1
- A la commande, veuillez préciser le sens de rotation vu selon la flèche „A“: „R“ La bague intérieure tourne libre dans le sens horaire, „L“ La bague intérieure tourne libre dans le sens antihoraire  
Voir les instructions de montage et d'entretien pages 20 à 23

### Einbaubeispiel

### Mounting example

### Exemple de montage

