

新製品

特許出願中

LMガイド用 潤滑装置 QZ™

メンテナンス間隔の大幅な延長を実現

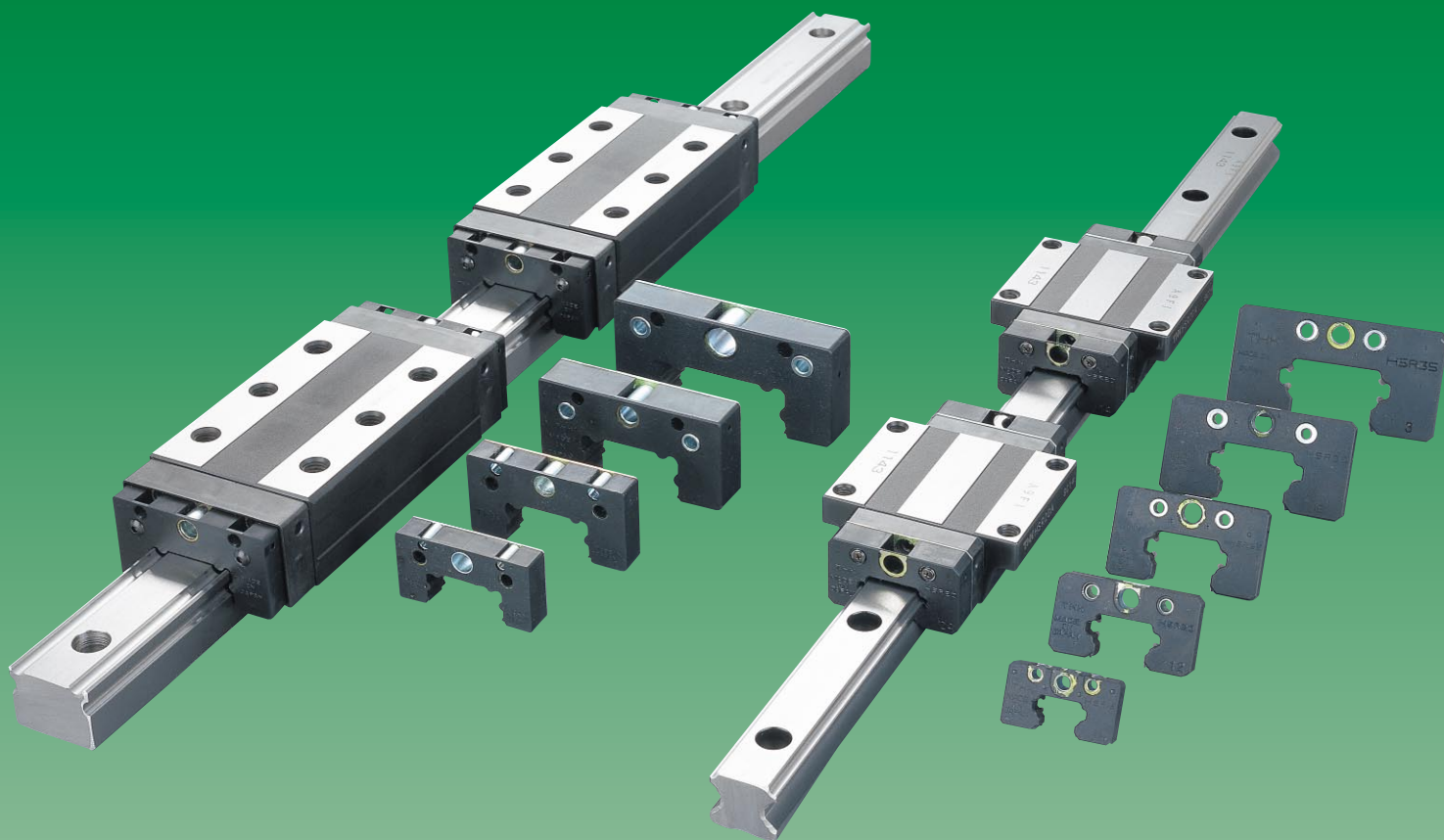

このカタログは再生紙を
使用しています。

THK 潤滑装置QZ™

THKではLMガイド[®]の潤滑における長期メンテナンスフリー化にむけて含油率の高いファイバーネット（吸蔵体）を内蔵した潤滑装置QZ™を開発いたしました。

構造



図1 潤滑装置QZ構造図

特長

潤滑装置QZは高密度ファイバーネットをボール転動溝に接触させることにより潤滑油を必要な箇所へ必要な量を提供できる潤滑システムです。

●メンテナンス間隔の大幅な延長が可能です

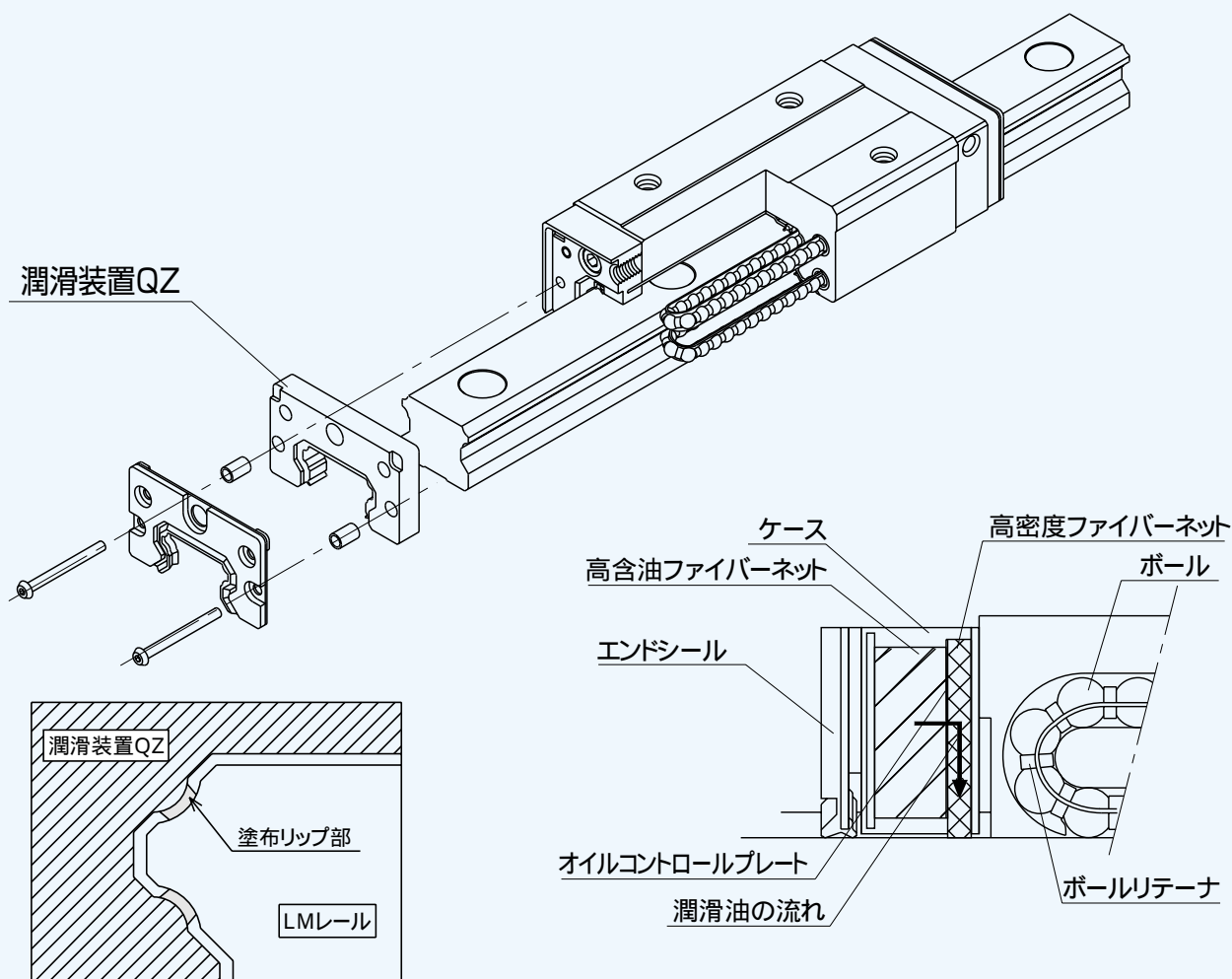
LMシステムにおける通常のグリース潤滑では走行とともにに微少の油分が損失していきます。潤滑装置QZを装着することにより損失した油分を補いメンテナンス間隔の大幅な延長ができます。

●環境に優しい潤滑システムです

潤滑装置QZは高密度ファイバーネットにより適切な箇所に適切な量の油を供給するため、むだな油がなく環境に優しい潤滑システムです。

●使用用途にあった油の設定も可能

潤滑装置QZはLMガイドの使用環境にあわせて封入する油の設定が可能ですので、THKにお問い合わせ下さい。
(封入標準潤滑油=ISO VG220)

1) メンテナンス期間の大幅な延長

潤滑装置QZを装着することにより、軽荷重域から重荷重域まで全ての荷重領域において、メンテナンス期間の延長に効果を発揮します。

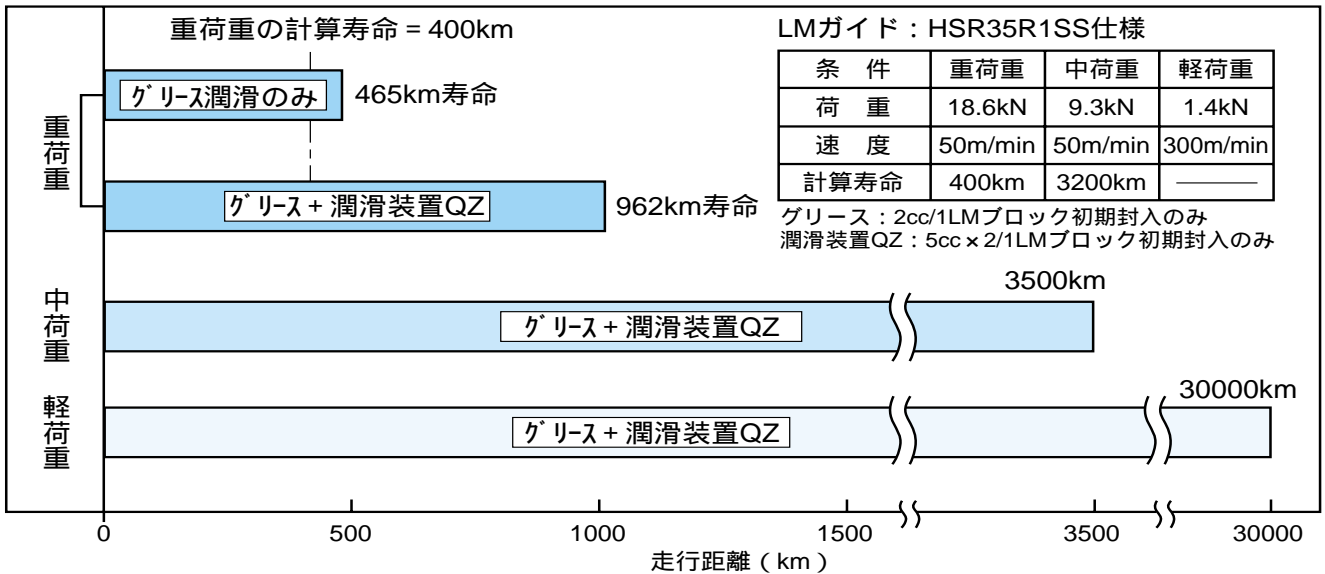

潤滑剤無補給によるLMガイド走行試験

2) 潤滑油の有効利用

潤滑装置QZは適切な箇所へ適切な量潤滑油を補給するため、潤滑油をむだなく有効に使用できます。

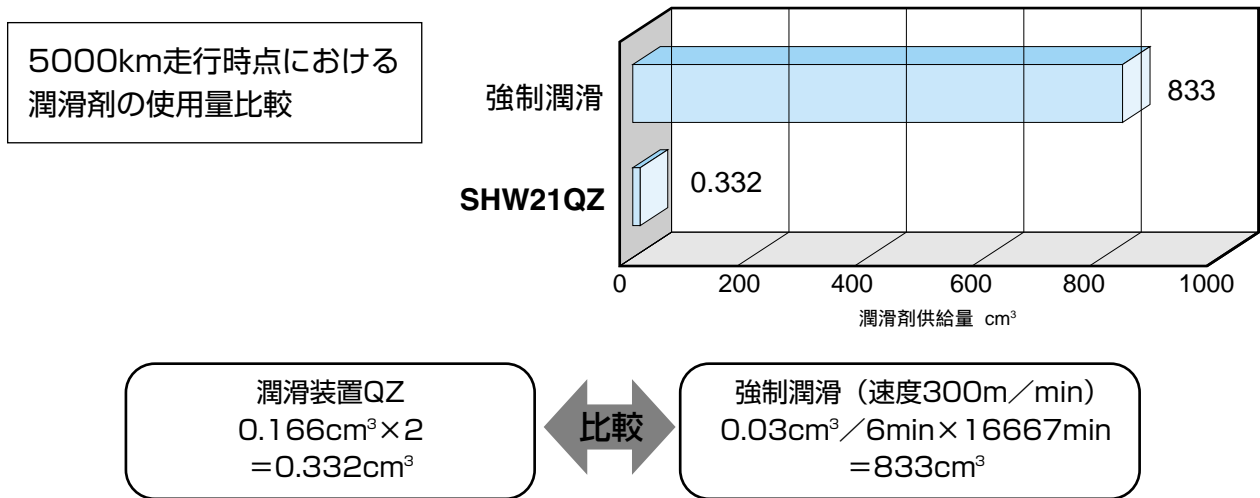

強制潤滑に比べ、潤滑油の使用量が1/2660となり、潤滑油の無駄を減らすことが確認された。

3) 過酷環境下における潤滑支援効果があります

過酷環境下（クーラント、異物環境）において、耐久試験を実施した結果5000km走行を達成しました。

【試験条件】

形番	SNS45	HSR45
荷重	P=0.1C	
速度	60m/min	
クーラント	48時間浸漬,96h乾燥	
異物	鋳物紛(125μm以下)	
潤滑	AFAグリース + QZ	スーパーマルチ68 運転サイクル:0.1cc/ショット 間欠時間16分

【試験結果】

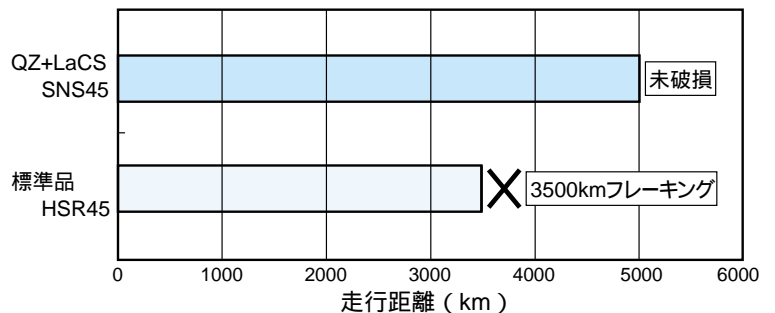

※過酷環境下で使用する場合は、潤滑装置QZと接触スクレーパLaCS(カタログNo.247)を併用してご使用ください。

用途

潤滑装置QZは次のようなご要求に対し最適な潤滑システムを提供します。

- 機械の配管を極力減らしたい
- 給脂給油間隔を延ばしたいまたはなくしたい
- 油のみで潤滑したい（グリース潤滑は避けたい）
- LMガイドに使用するグリースや油のむだをなくしたい
- 機械・装置のまわりを汚したくない
- ECO対応の機械を検討したい

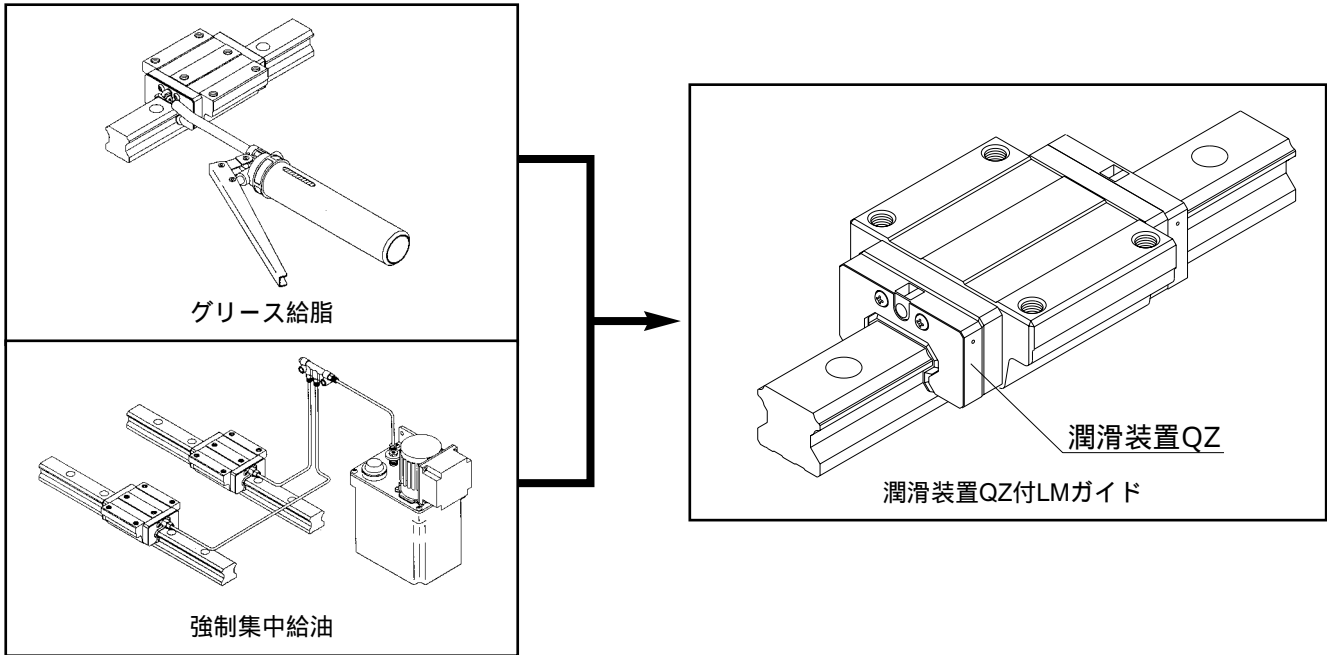

使用例

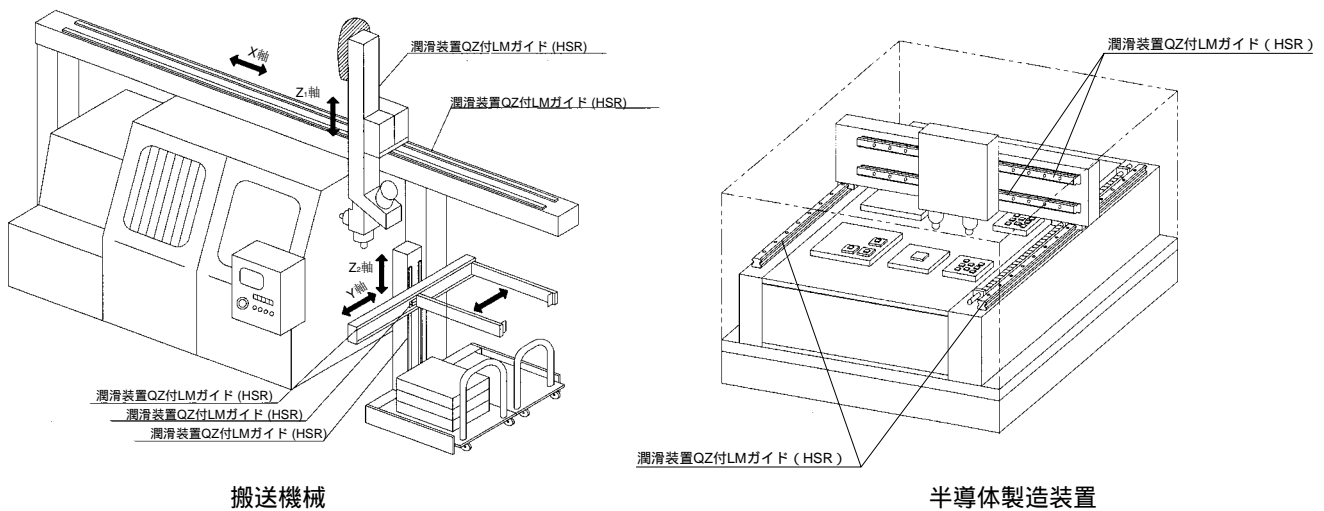

呼び形番の構成

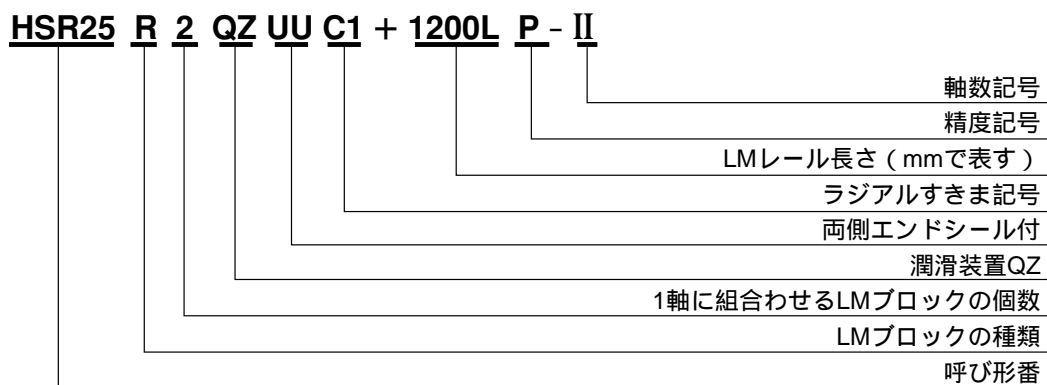

潤滑装置QZ付LMガイドは、スクレーパー付きやダブルシールにすることも可能ですので、用途によりご指定ください。

SHS形潤滑装置QZ寸法表

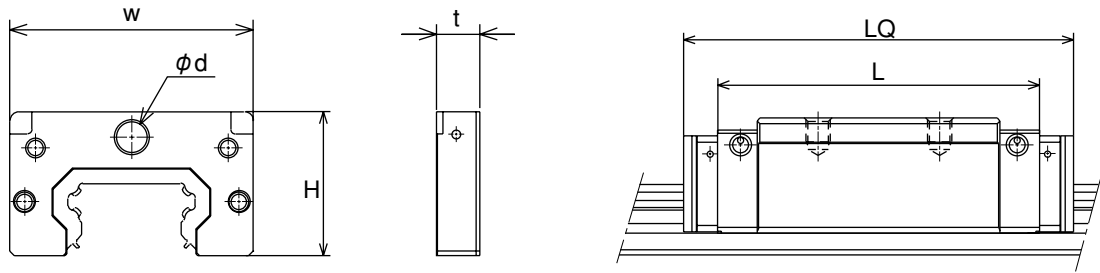

呼び形番		潤滑装置QZ寸法 (mm)				LMブロック長さ (mm)	
		高さ H	幅 W	厚さ t	穴径 φd	LMブロック長さ L(標準長さ)	潤滑装置QZ付長さ LQ(UU仕様)
SHS15QZ	C/V/R	19.5	31.8	10	4.9	64.4	84.5
	LC/LV					79.4	99.4
SHS20QZ	C/V	23.6	41	10	6.5	79	99
	LC/LV					98	118
SHS25QZ	C/V/R	28	45	10	6.5	92	114.4
	LC/LV/LR					109	131.4
SHS30QZ	C/V/R	32.8	55.6	10	6.5	106	127.4
	LC/LV/LR					131	152.4
SHS35QZ	C/V/R	38.3	65.6	10	6.5	122	145
	LC/LV/LR					152	175
SHS45QZ	C/V/R	48.25	82	15	10.5	140	173
	LC/LV/LR					174	207
SHS55QZ	C/V/R	54.5	95	15	10.5	171	205.4
	LC/LV/LR					213	247.4
SHS65QZ	C/V	68	120	15	10.5	221	256.2
	LC/LV					272	307.2

SNR・SNS形潤滑装置QZ寸法表

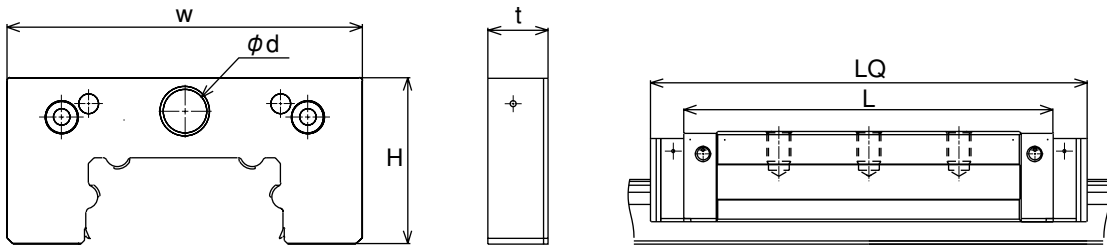

呼び形番		潤滑装置QZ寸法 (mm)				LMブロック長さ (mm)	
		高さ H	幅 W	厚さ t	穴径 φd	LMブロック長さ L(標準長さ)	潤滑装置QZ付長さ LQ(UU仕様)
SNR25QZ	R/C	23.3	45.8	10	6.5	84	108
SNS25QZ	LR/LC					103	127
SNR30QZ	R/C	28.5	55	10	6.5	98	121.5
SNS30QZ	LR/LC					120.5	144
SNR35QZ	R/C	32.9	66	15	6.5	109.5	143
SNS35QZ	LR/LC					135	168.5
SNR45QZ	R/C	37.9	81	15	10.5	138.2	172.5
SNS45QZ	LR/LC					171	204.5
SNR55QZ	R/C	46	94	20	10.5	163.3	205
SNS55QZ	LR/LC					200.5	242
SNR65QZ	R/C	56.7	119.4	20	10.5	186	229
SNS65QZ	LR/LC					246	289

HSR形潤滑装置QZ寸法表

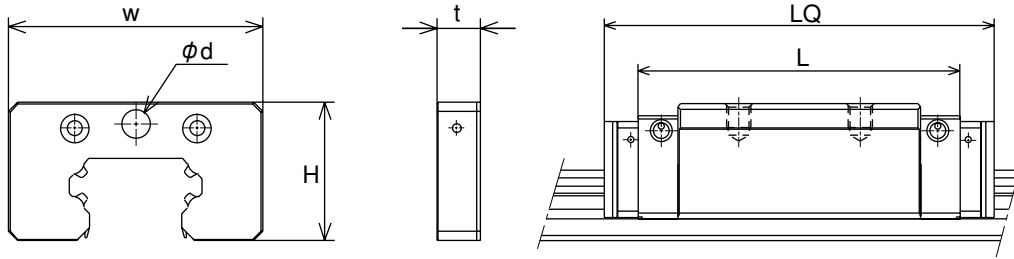

呼び形番		潤滑装置QZ寸法 (mm)				LMブロック長さ (mm)	
		高さ H	幅 W	厚さ t	穴径 φd	LMブロック長さ L(標準長さ)	潤滑装置QZ付長さ LQ(UU仕様)
HSR15QZ	A/B/R	17.8	32	10	4	56.5	76.5
HSR20QZ	A/B/R/CA/CB	23.5	42	10	6.5	74	94
	LA/LB/LR/HA/HB					90	110
HSR25QZ	A/B/R/CA/CB	27.5	46	10	6.5	83.5	103.5
	LA/LB/LR/HA/HB					102.5	122.5
HSR30QZ	A/B/R/CA/CB	31.5	58	10	6.5	98	118
	LA/LB/LR/HA/HB					121	141
HSR35QZ	A/B/R/CA/CB	36.5	68	10	6.5	109.5	129.5
	LA/LB/LR/HA/HB					135	155
HSR45QZ	A/B/R/CA/CB	45	83	15	11.5	139	169
	LA/LB/LR/HA/HB					171	201
HSR55QZ	A/B/R/CA/CB	51	98	15	10.5	163	193
	LA/LB/LR/HA/HB					201	231
HSR65QZ	A/B/R/CA/CB	61	116	15	14	186	216
	LA/LB/LR/HA/HB					246	276

NR・NRS形潤滑装置QZ寸法表

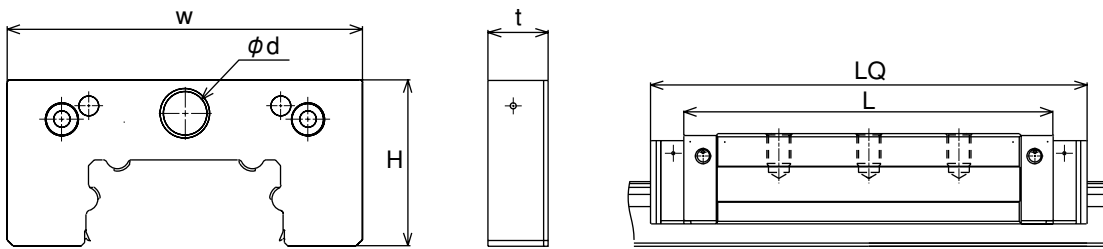

呼び形番		潤滑装置QZ寸法 (mm)				LMブロック長さ (mm)	
		高さ H	幅 W	厚さ t	穴径 φd	LMブロック長さ L(標準長さ)	潤滑装置QZ付長さ LQ(UU仕様)
NR25XQZ	R/A/B	23.3	45.8	10	6.5	83	107
NRS25XQZ	LR/LA/LB					102	126
NR30QZ	R/A/B	28.5	55	10	6.5	98	120.5
NRS30QZ	LR/LA/LB					120.5	143
NR35QZ	R/A/B	32.9	66	15	6.5	109.5	143
NRS35QZ	LR/LA/LB					135	168.5
NR45QZ	R/A/B	37.9	81	15	10.5	139	172.5
NRS45QZ	LR/LA/LB					171	204.5
NR55QZ	R/A/B	46	94	20	10.5	163	205
NRS55QZ	LR/LA/LB					200.5	242
NR65QZ	R/A/B	56.7	119.4	20	10.5	186	229
NRS65QZ	LR/LA/LB					246	289

SHW形潤滑装置QZ寸法表

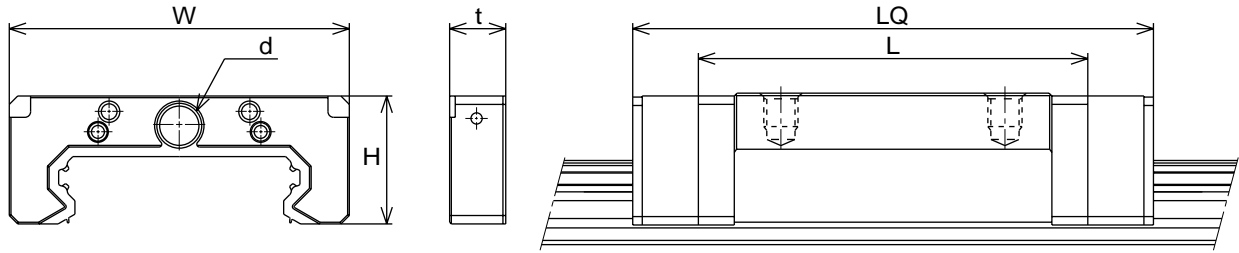

呼び形番		潤滑装置QZ寸法 (mm)				LMブロック長さ (mm)	
		高さ H	幅 W	厚さ t	穴径 ϕd	LMブロック長さ L(標準長さ)	潤滑装置QZ付長さ LQ(UU仕様)
SHW21QZ	CA/CR	17.2	52.8	8.0	5.9	56	75
SHW27QZ	CA/CR	22.8	60.6	10.0	7.0	70.4	93
SHW35QZ	CA/CR	30.0	97.6	10.0	7.0	102	127
SHW50QZ	CA/CR	44.0	129.4	10.0	12.0	135.2	161

SRS形潤滑装置QZ寸法表

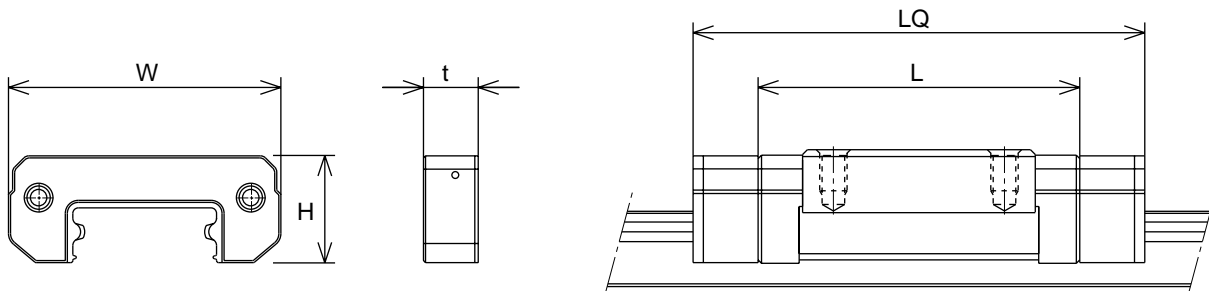

呼び形番		潤滑装置QZ寸法 (mm)			LMブロック長さ (mm)	
		高さ H	幅 W	厚さ t	LMブロック長さ L(標準長さ)	潤滑装置QZ付長さ LQ(UU仕様)
SRS20MQZ		15.6	39.8	8.0	47	66
SRS25MQZ		18.4	47.8	10.0	73	97

THK LMガイド用 潤滑装置QZ

⚠️ ご使用上の注意

●取扱い

- ・本製品を落下させたり、叩いたりすると破損する事がありますので、取扱いには十分注意して下さい。
- ・有機溶剤、白灯油等での洗浄はしないでください。
- ・開封した状態で長期にわたっての放置はしないでください。
- ・グリースなどで空気穴をふさがないようにしてください。

●使用温度範囲

- ・本製品の使用温度範囲は-10~50℃としてください。なお、使用温度範囲外で使用される場合は、THKにお問い合わせ下さい。

●特殊環境下での使用

- ・特殊環境下で使用される場合は、THKにお問い合わせ下さい。

●選定上の注意

- ・ストロークは潤滑装置QZ付のLMブロック全長以上にしてください。

●「LMガイド」「QZ」はTHK株式会社の登録商標です。

改良のため予告なしに外觀、仕様等変更することがありますので、御採用の際は事前にお問合わせください。

無断転載を禁ずる

THK THK株式会社

〒141-8503 東京都品川区西五反田3-11-6 ☎03(5434)0300 FAX03(5434)0305
ホームページ <http://www.thk.co.jp/>

●全国ネットワーク●

東日本第一営業統括部

東京支店	〒141-0031 東京都品川区西五反田3-12-12	03 5434 0341 FAX03 5434 0345
上野支店	〒111-0041 東京都台東区元浅草3-2-3	03 3841 0501 FAX03 3844 0613
川越支店	〒350-0036 埼玉県川越市小仙波町2-29-2	0492 24 0180 FAX0492 25 0187
仙台営業所	〒983-0043 宮城県仙台市宮城野区萩野町4-2-25	022 232 0011 FAX022 232 0015
日立営業所	〒312-0018 茨城県ひたちなか市笹野町2-2-7	029 271 0311 FAX029 271 0313
宇都宮営業所	〒321-0953 栃木県宇都宮市東宿郷5-7-8	028 636 0933 FAX028 636 0743
長岡営業所	〒940-1162 新潟県長岡市西宮内1-49	0258 37 0101 FAX0258 37 0853

東日本第二営業統括部

厚木支店	〒243-0035 神奈川県厚木市愛甲1534-1	0462 29 0808 FAX0462 29 0809
八王子支店	〒192-0065 東京都八王子市新町9-1	0426 45 0101 FAX0426 46 0509
静岡支店	〒420-0837 静岡県静岡市日の出町10-11	054 251 0261 FAX054 251 0265
浜松支店	〒435-0042 静岡県浜松市篠ヶ瀬1210-1	053 421 0648 FAX053 421 0679
甲府営業所	〒409-3801 山梨県中巨摩郡玉穂町中樋754	055 273 0827 FAX055 273 0159
諏訪営業所	〒392-0016 長野県諏訪市大字豊田2009	0266 53 0144 FAX0266 53 0146
上田出張所	〒386-0022 長野県上田市緑が丘2-5-3	0268 23 0506 FAX0268 23 0507
沼津営業所	〒410-0062 静岡県沼津市宮前町5-5	0559 24 0001 FAX0559 23 0854

中部営業統括部

名古屋支店	〒460-0022 愛知県名古屋市中区金山5-7-4	052 883 0851 FAX052 883 0855
豊田支店	〒472-0024 愛知県知立市宝町築地道28-1	0566 82 0007 FAX0566 82 0870
小牧支店	〒485-0011 愛知県小牧市大字岩崎字四反田1071	0568 72 0031 FAX0568 73 0189
金沢支店	〒920-0062 石川県金沢市割出町3-1	076 238 0158 FAX076 238 0246
三重営業所	〒513-0833 三重県鈴鹿市庄野共進1-4-17	0593 79 0401 FAX0593 78 0329

西日本第一営業統括部

大阪支店	〒578-0965 大阪府東大阪市本庄西2-73-17	06 6747 0421 FAX06 6744 0497
大阪西支店	〒556-0022 大阪府大阪市浪速区桜川4-1-25	06 6567 0211 FAX06 6568 0228
京滋支店	〒520-3047 滋賀県栗太郡栗東町手原4-5-9	077 553 0431 FAX077 553 0421
明石営業所	〒651-2132 兵庫県神戸市西区森友4-73	078 923 0621 FAX078 923 0607

西日本第二営業統括部

広島支店	〒734-0026 広島県広島市南区仁保2-19-3	082 286 0789 FAX082 286 0794
福岡支店	〒812-0016 福岡県福岡市博多区博多駅南5-20-4	092 474 0471 FAX092 474 0429
福山営業所	〒721-0942 広島県福山市引野町4-6-20	0849 45 0236 FAX0849 45 0176
松山営業所	〒790-0043 愛媛県松山市保免西2-2-23	089 972 0411 FAX089 972 0511
徳島出張所	〒771-0130 徳島県徳島市川内町加賀須野454-3	0886 65 0831 FAX0886 65 0988
熊本営業所	〒860-0834 熊本県熊本市江越2-1-8	096 370 0181 FAX096 370 0182

●海外ネットワーク●

海外営業部	〒141-8503 東京都品川区西五反田3-11-6	TEL : 03 5434 0351 FAX : 03 5434 0353
北米 THK AMERICA, INC.		
CHICAGO	TEL : (847) 010-1111	FAX : (847) 010-1182
LOS ANGELES	TEL : (714) 091-6752	FAX : (714) 094-9315
SAN FRANCISCO	TEL : (925) 055-8948	FAX : (925) 055-8965
NEW JERSEY	TEL : (201) 029-1950	FAX : (201) 029-1962
ATLANTA	TEL : (770) 040-7990	FAX : (770) 040-7897
TORONTO (加)	TEL : (905) 012-2922	FAX : (905) 012-2925
南米 THK Brasil Indústria e Comércio Ltda.		
	TEL : (011) 057-9911	FAX : (011) 026-1589
欧州 THK Europe B.V.		
DÜSSELDORF (独)	TEL : (02102) 04250	FAX : (02102) 0425299
STUTTGART (独)	TEL : (07141) 027570	FAX : (07141) 0275790
THK U. K. (英)	TEL : (01908) 022159	FAX : (01908) 022161
MILAN (伊)	TEL : (039) 0842079	FAX : (039) 0842527
BONDOUFLE (仏)	TEL : (1) 09.91.43.70	FAX : (1) 09.86.45.75
STOCKHOLM (スウェーデン)	TEL : (08) 045-7630	FAX : (08) 045-7639
LINZ (オーストリア)	TEL : (07229) 01400	FAX : (07229) 01400
中国 THK 北京事務所		
	TEL / FAX : (10) 0590-3557	
韓国 THK ソウル事務所		
	TEL : (02) 0463-0351	FAX : (02) 0017-0351
香港 THK SHOUZAN CO.,LTD.		
	TEL : (852) 0761091	FAX : (852) 0760749
台湾 THK TAIWAN, CO., LTD.		
	TEL : (02) 02585-8554	FAX : (02) 02585-8495
マレーシア THK クアラ Lumpur 事務所		
	TEL : (03) 087-1137	FAX : (03) 087-8071
インド THK バンガロール事務所		
	TEL : (080) 030-1524	FAX : (080) 030-1524

●工場

甲府・山口・山形・東京・岐阜・三重・大阪